

perspective



**Vous accompagne dans votre projet**

**GRAND PARIS SUD EST AVENIR**

Accord-cadre de Fournitures courantes

Fourniture et installation de mobilier pour les 20 médiathèques et les 10 conservatoires de GPSEA

**Lot n° 1 : Mobilier des espaces d'accueil**

**Lot n° 2 : Mobilier des espaces médiathèques et conservatoires**



perspective

habiter le beau

**Qui sommes nous?** | Aménagement d'espaces, menuiserie et agencement, bureau d'étude, design, décoration, ameublement, éclairage



Parce que tous les lieux ont droit à beauté.



## Sommaire | N°Pages

### Perspective sas

-----> Présentation générale

• 02-07

-----> L'équipe dédiée à votre projet

• 08

-----> Nos points forts

• 10

-----> Une entreprise française

• 11

-----> Les Ateliers de Perspective

• 12-13

-----> Recyclage et seconde vie des mobiliers

• 14-20

-----> Une action éco-responsable

• 21-26

-----> Planning post notification du marché

• 27

-----> Nos références & réalisations

• 28 -39

## Une histoire de Vie.

. des Lieux et des Hommes .

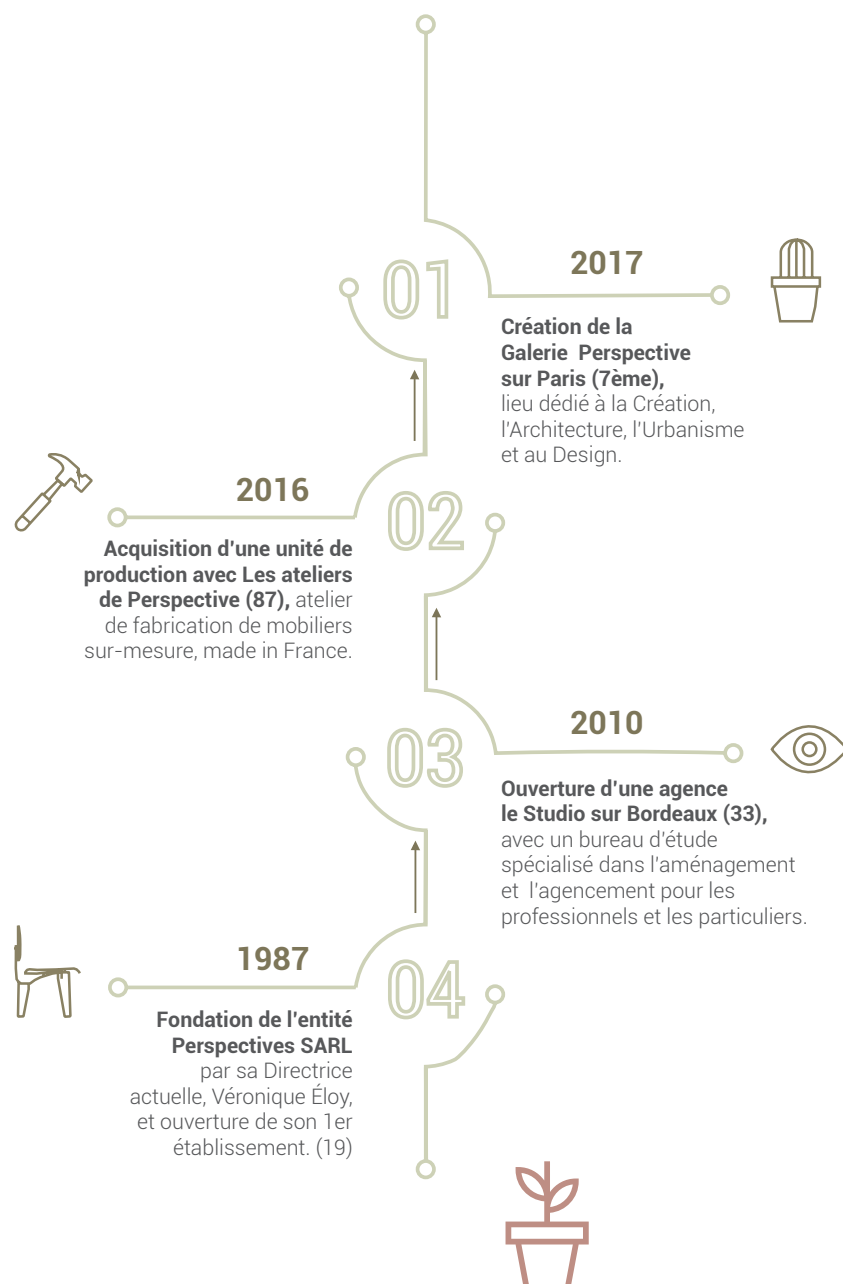

Depuis **35 ans**, la **société familiale Perspective**, œuvre à élaborer, équiper, transformer les espaces anciens et contemporains.

La société, développe **son savoir-faire en conception d'aménagement** et s'investit sur des projets à dimension nationale, elle **édite et fabrique** une partie des équipements qu'elle propose pour le marché français dans **ses ateliers de Limoges**.

# perspective

habiter le beau



• ENTREPRISE FAMILIALE DEPUIS 1987 • 35 ANS D'EXPERTISE •

## perspective

studio



- BUREAU D'ÉTUDE INTERNE
- ÉTUDE DE PROJETS COMPLETS
- CRÉATION D'IMPLANTATIONS 2D ET PROJECTIONS 3D
- PLANCHES AMBIANCES
- CONSEILS COLORIMÉTRIQUES

## perspective

aménagement

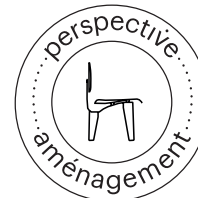

- LARGE CHOIX DE MARQUES ET MOBILIERS DESIGN
- CONNAISSANCE PRODUIT ET BUDGET MAÎTRISÉ
- MARQUES EUROPÉENNES
- MOBILIER, ÉCLAIRAGE, SIGNALÉTIQUE, VÉGÉTAUX
- ÉQUIPE COMMERCIALE DYNAMIQUE ET ORGANISÉE

## perspective

les ateliers



Fabrication et création en France depuis 1986

- UNE ÉQUIPE DE MENUISIERS QUALIFIÉS
- FABRICATION SUR MESURE ET EN SÉRIE, LARGE CHOIX DE MATÉRIAUX
- CONCEPTION DE MOBILIERS INNOVANTS ET FONCTIONNELS
- MEUBLES FABRIQUÉS EN FRANCE
- DÉVELOPPEMENT MOBILIERS DE RÉEMPLOI - MICRO-ARCHITECTURE ET SCÉNOGRAPHIE

03

# perspective



## • NOTRE DÉMARCHE D'ENTREPRISE •

Perspective propose ses prestations de livraison et de montage de mobilier, l'installation et la pose de meubles professionnels.

Perspective gère également le stockage, la reprise et le recyclage de vos anciens mobiliers dans une démarche de qualité environnementale, selon les normes en vigueur.

**Fabricant et distributeur de mobilier pour le secteur** hospitalier, tertiaire, industriel et **institutionnel**, nous assurons le montage d'agencement de vos locaux, ainsi que l'installation de mobilier.

**Notre équipe de poseurs interne à l'entreprise** accompagne vos demandes, avec des prestations d'installations optimisées dans votre établissement.

Nous respectons tant le cahier des charges que les contraintes liées à l'environnement.

### **Dès réception de votre commande telle que validée:**

- Nous contactons, dans les plus brefs les différents fabricants inhérents à cette dernière.
- Une fois les délais de livraison connus, nous les mettons au planning.
- Nous assurons la réception des marchandises sur votre site ( livraison directe) ou sur notre plateforme logistique.
- Nous exécutons le contrôle des colis à réception des marchandises.
- Nous assurons la gestion des livraisons sur site, le démontage, la reprise et la gestion du recyclage des anciens matériels.\*
- Nous gérons la pose et le montage du mobilier et autres matériels à installer (banque d'accueil, rayonnages, plans de travail, établis, matériels d'archivage...).

\* sur devis.

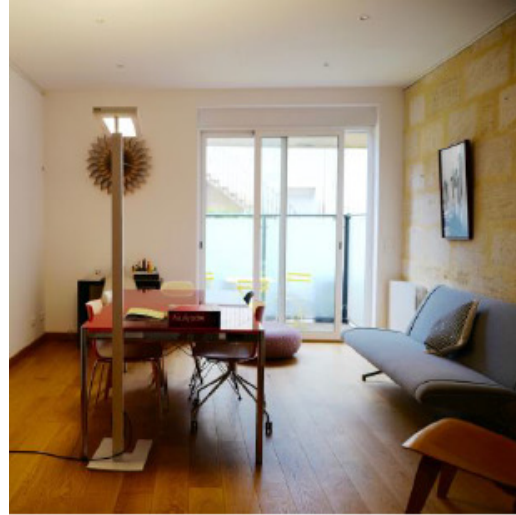

**Agence | Studio**  
 27 Cours Balguerie Stutzenberg  
 33300 BORDEAUX  
 05 24 72 35 37

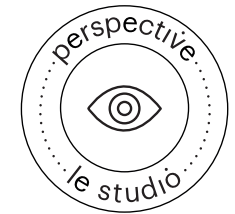

**Agence | Unité de production**  
 10 rue Hubert Curien - ZI Romanet  
 87000 LIMOGES  
 05 55 09 88 67



**Siège social |**  
 43 avenue Duquesne  
 75 007 PARIS  
 06 07 90 66 57





**Habiter le beau plus qu'une devise est la pensée qui anime l'équipe de Perspective dans chacune de ses actions.** Qu'il s'agisse d'espaces culturels, administratifs, publics ou privés. Nous dédions toute notre attention et savoir-faire d'aménageur à l'élaboration d'un dialogue entre le lieu et son contenu.





Véronique É • Directrice

Curieuse de nature, son oeil aiguisé lui confère un sens du détail en toute circonstance. Une qualité fort opportune pour une cheffe d'entreprise!



Jean-Luc É • Gérant

Dôté d'un fort tempérament, il manie les chiffres comme jamais et, telle une enclume, assure la gestion de l'entreprise contre vents et marées!



Bokyoung K • Bureau d'étude • Design, Communication

Investie et souscieuse du moindre détail, Boky est une collaboratrice dont le sérieux est précieux dans nos études de projets et l'élaboration de nos outils de communication.



Virginie K • Attachée de Direction - Bureau d'étude

Collaboratrice de longue date, Virginie est le bras droit de Véronique. Son expérience dans l'aménagement et sa main de fer sont des atouts forts pour l'entreprise.

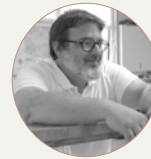

Renaud P • Bureau d'étude

Autant technique que créatif, Renaud jongle d'un dossier à l'autre comme un as. Son adaptation sans compter confère une grande force à notre bureau d'étude.



Alexandre P • Menuisier - Livreur, Monteur

Sa grande expérience comme poseur et agenceur, confère à Alexandre une capacité hors-normes à être consciencieux et posé, en toute circonstance.



Anthony P • Menuisier

Jeune recrue, Anthony met du coeur à l'ouvrage. Il a fort envie de monter en compétence. Nos ateliers s'enrichissent d'une telle énergie.



Wilfried R • Menuisier

Menuisier de longue date, Wilfried est expert dans son domaine. Cette expertise est un véritable bienfait tant pour le gage de qualité de nos réalisations que pour l'équipe.



Alexandre T • Menuisier

Perfectionniste dans l'âme, Alexandre est minutieux dans son travail au sein de l'atelier. Il sait toujours y apporter la touche de minutie indispensable!



Morgane V • Bureau d'étude • Architecture intérieure

La créativité de Morgane est une force dans la conception et la réflexion nécessaires à nos études aussi diverses que variées. Sa capacité d'adaptation l'est tout autant!

# l'équipe.



Christophe C • Menuisier

La dextérité de Christophe, lui permet d'emboîter avec brio tous les assemblages qui passent entre ses mains, en bon professionnel qu'il est!



Lucille D • Menuisière

De nature dynamique, Lucille met son oeil - espion - au service des divers travaux qui lui sont confiés. Elle est la force tranquille de nos ateliers!



Kévin D • Chargé de projets

Des installations grâce auxquelles il a développé une connaissance technique des produits, Kévin a su évoluer vers un poste commercial et ainsi s'impliquer dès l'origine, même, des projets.



Salomé É • Chargée de Projets

Véritable couteau suisse, Salomé se donne entièrement à la bonne gestion et réalisation des dossiers, dans le respect des besoins des clients & prospects.



Bertrand F • Menuisier

Consciencieux dans l'âme, Bertrand est minutieux dans son travail au sein de l'atelier. Son professionnalisme est un atout pour la bonne fabrication de nos mobiliers.



Sylvie H • Logistique

Multi-casquette, Sylvie organise rigoureusement les livraisons de tous nos clients. Elle met aussi ses muscles au service du chargement des camions. .

perspective

habiter le beau



• L'ÉQUIPE DÉDIÉE À VOTRE PROJET •



**Renaud Pélissier**  
Bureau d'étude technique  
( fabrication )

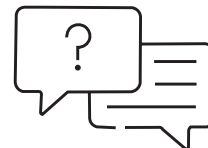

• VOTRE INTERLOCUTRICE PRIVILIGIÉE •

**Salomé Eloy**  
Chargée de Projets  
06 37 03 90 50

[s.elay@perspectivehabiterlebeau.fr](mailto:s.elay@perspectivehabiterlebeau.fr)



**Virginie Kurek**  
Bureau d'étude aménagement  
( implantation & produits )



**Sylvie Haller**  
ADV & logistique



**Alexandre Tarneaud**  
Logistique  
( installation & montage )



« Dans son infinie diversité  
la nature a déjà tout prévu,  
tout, et le contraire de tout. »  
J. Paufique

Notre objectif est de proposer des **solutions personnalisées** aux exigences spécifiques de nos clients en favorisant **l'écoute, le service et l'accompagnement** de chaque projet grâce à notre **bureau de conseil, service commercial, bureau d'études et équipe logistique**.

# perspective

habiter le beau



## • NOS POINTS FORTS •

- **35 ans d'expertise**
- **Multi-marques**  
(large connaissance produits et de leurs caractéristiques techniques)
- **Service logistique interne** à l'entreprise avec sa propre équipe de pose
- **Entreprise structurée** par ses pôles: administratifs, études, techniques, fabrication, commerciaux, logistiques
- **Réactivité SAV** par une prise en charge efficace
- **Entreprise locale** avec bureaux, ateliers de fabrication, dépôt situés à Limoges même
- **Livraison flexible - possibilité de phasage en fonction de l'avancée du chantier** - par la proximité géographique de notre entrepôt de stockage

- **Unité de production propre avec l'entreprise** avec Les Ateliers de Perspective
- **Fabrication sur mesure et petite série**
- **Made in France** dans nos ateliers basés à Limoges Zone Sud Romanet
- **Interlocuteur unique** concentrant les échanges nécessaires à la bonne réalisation de votre projet, avec le soutien d'une équipe expérimentée



- **Démarche environnementale** favorisant les marques françaises ou issues de l'Union européenne pour le mobilier manufacturé et les fabricants français - et locaux si possible (Polyrey (24), Barillet (87) - de matières premières
- **Politique de recyclage interne à l'entreprise** avec la valorisation des chutes de matières réintroduites dans nos créations et/ ou broyées pour la production de nouvelles plaques de matériaux ( mélaminé, stratifié, ...)
- **Lauréat 2023 du projet éco-conception mobilier VALDELIA - BOOSTER DU MOBILIER CIRCULAIRE # 3**

# perspective

habiter le beau



• ENTREPRISE FRANÇAISE • LOCALE • PROXIMITÉ • RÉACTIVITÉ •

**1. Agence |**  
**Unité de**  
**production**  
10 rue Hubert  
Curien  
ZI Romanet  
87000  
LIMOGES



**2. Dépôt**  
**de stockage**  
87 Av. du  
Président  
John Kennedy  
87000  
LIMOGES

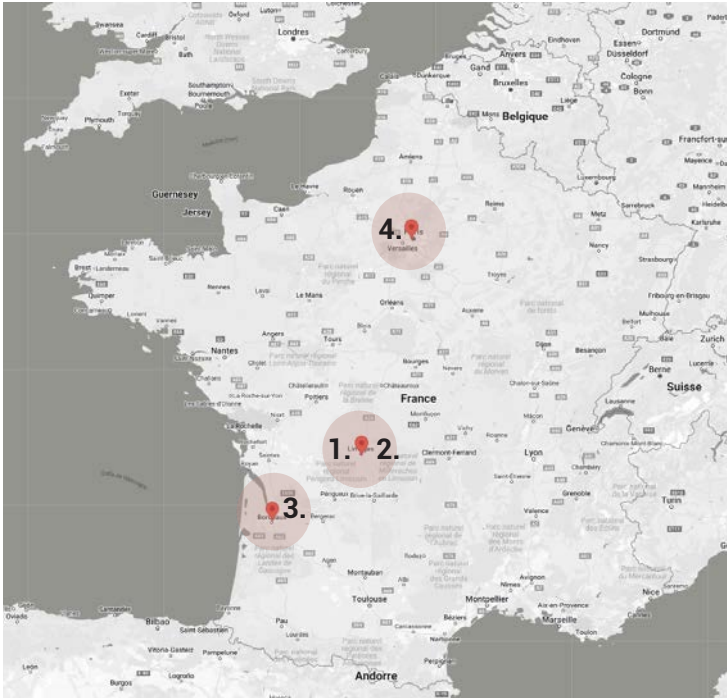

**3. Agence |**  
**Le studio**  
27 Cours  
Balguerie  
Stuttenberg  
33300  
BORDEAUX



**4. Agence |**  
**Siège social**  
43 Avenue  
Duquesne  
75007  
PARIS

# perspective

habiter le beau



## • LES ATELIERS DE PERSPECTIVE \* •



LES ATELIERS



- \* «Les Ateliers» est l'unité de production de Perspective, Limoges (87)
- Aménagement pour les professionnels et les particuliers
- Agencement sur-mesure pour tout type d'activité
- **Une équipe de menuisiers qualifiés** en menuiserie et agencement
- Fabrication de mobilier sur-mesure, en petite et moyenne série
- Conception et réalisation de micro-architectures et scénographies
- **Parc de matériel de production:** commande numérique 5 axes, scie biesse, plaqueuse de chants, ...
- Travail du bois massif, contreplaqué, placage, mélaminé, ...
- Transformateur de Corian®

# PERSPECTIVE LES ATELIERS



# perspective

habiter le beau



## • RECYCLAGE ET SECONDE VIE DES MOBILIERS •

. PERSECTIVE **adhérent VALDELIA** sous le N°IDU\* FR041285\_10WWNQJ.

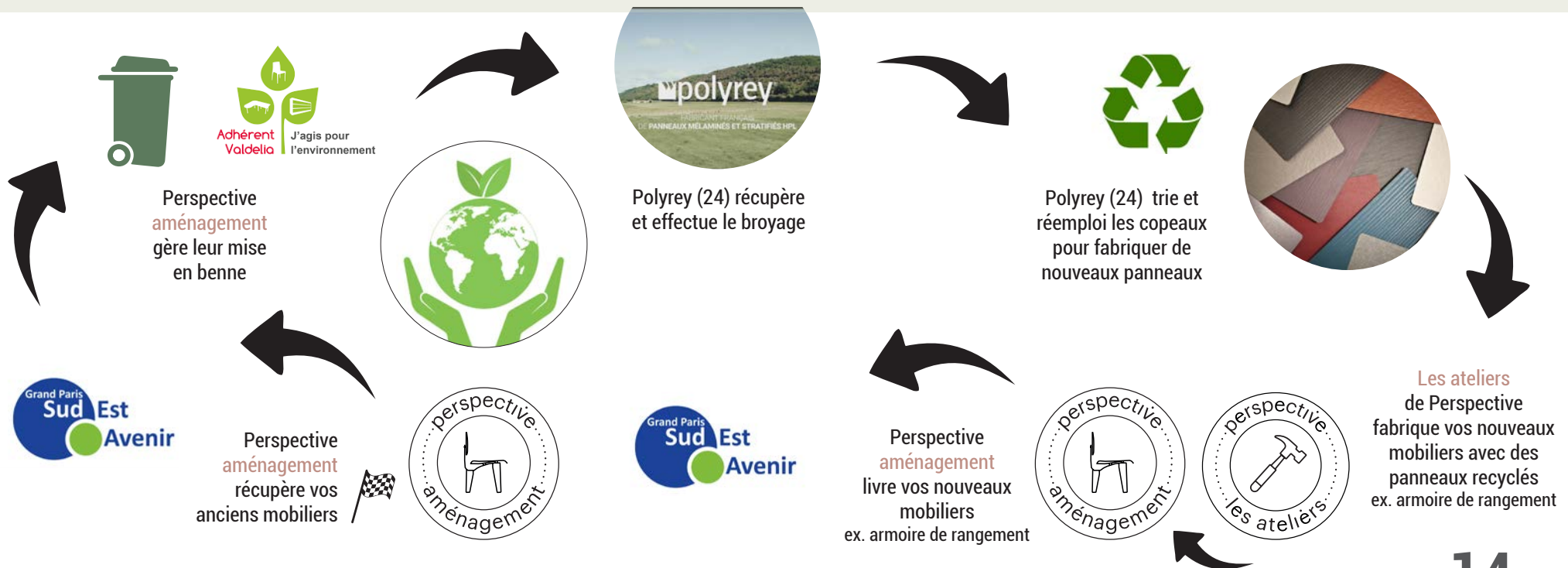



# VALDELIA Faire une demande de collecte de mobilier\*

Perspective s'engage pour le recyclage • seconde vie.

CONNAÎTRE LES FONDAMENTAUX

## Les déchets autorisés

Tous les mobiliers de tous les secteurs d'activité sont concernés



Les déchets autorisés à la collecte Valdelia sont les **déchets d'éléments d'ameublement (DEA)** détenus par des **professionnels**, tels que :

- Meuble de bureau
- Meuble d'agencement
- Mobilier scolaire, hospitalier
- Mobilier d'hébergement (sommiers et matelas compris)
- Etc.

Le détenteur devra **informer Valdelia** de la **présence de DEA ayant été en contact avec une souche bactériologique ou de virus** (ex. matelas, etc.) dans le formulaire de commande.

Le cas échéant et dans la mesure du possible, ces déchets devront être **désinfectés** avant la collecte. A défaut, il conviendra d'en informer Valdelia.

<https://www.valdelia.org/demande-de-collecte/>

\* Prestation de collecte avec mise à disposition de benne offerte à compter de  $\geq 20m^3$ . En dessous, prestation sur devis.

# VALDELIA **Faire une demande de collecte de mobilier\***

*Perspective s'engage pour le recyclage • seconde vie.*

PRÉPARER L'OPÉRATION DE COLLECTE

## Principe de l'autorisation de stationnement



Pour occuper temporairement le domaine public routier, une autorisation de stationnement sur la voirie doit être sollicitée auprès du gestionnaire.

La demande peut être effectuée par :

- L'entreprise détentrice de mobilier usagé
- Le déménageur ou tout autre prestataire

Généralement, cette demande doit être déposée auprès de la commune sur laquelle le stationnement sera effectué.

Les services concernés sont :

- soit, le service de voirie d'une commune
- soit, le service de direction de l'urbanisme d'une grande ville
- soit, la section territoriale de voirie de l'arrondissement concerné.



<https://www.valdelia.org/demande-de-collecte/>

\* Prestation de collecte avec mise à disposition de benne offerte à compter de  $\geq 20m^3$ . En dessous, prestation sur devis.

# VALDELIA **Faire une demande de collecte de mobilier\***

Perspective s'engage pour le recyclage • seconde vie.

PRÉPARER L'OPÉRATION DE COLLECTE

## Modalités pour effectuer votre demande de stationnement



Un formulaire de demande doit être renseigné :

- Soit, selon le format prévu spécifiquement par la commune (à demander en mairie).
- Soit, le [cerfa N° 14023\\*01](#) « Demande de permission ou d'autorisation de voirie, de permis de stationnement, ou d'autorisation d'entreprendre des travaux ».

Votre demande devra notamment préciser :

- Le ou les jour(s) de l'opération.
- Le lieu d'occupation.
- Les dimensions du contenant de collecte.

**Délai d'instruction de la demande** : la demande est généralement compris entre 2 semaines et 1 mois, selon les municipalités.

<https://www.valdelia.org/demande-de-collecte/>

**DIMENSIONS DES CONTENANTS**

**LES BENNES**  
Volume : 30 m<sup>3</sup>  
Hauteur : 2,45 mètres  
Surface occupée par la benne :  
Longueur : 6 mètres  
Largeur : 2,45 mètres

 Pour organiser une dépose de benne, prévoir 12 mètres de longueur et 4 mètres de hauteur.

**LES CAMIONS HAYON**  
Volume : selon votre demande  
Surface occupée par un camion :  
Longueur : entre 6 et 8 mètres  
Largeur : 2,45 mètres

\* Prestation de collecte avec mise à disposition de benne offerte à compter de  $\geq 20\text{m}^3$ . En dessous, prestation sur devis.

# VALDELIA **Faire une demande de collecte de mobilier\***

Perspective s'engage pour le recyclage • seconde vie.

EFFECTUER L'OPERATION DE COLLECTE

## Chargement des bennes



- L'abord des bennes doit être dégagé pour permettre l'accès au camion.
- Le chargement ne doit pas dépasser la hauteur de la benne pour éviter toute contrainte de hauteur (pont, porche, etc.).
- La charge doit être répartie à l'intérieur du contenant.



*Le prestataire de collecte pourra refuser de collecter en cas de benne mal chargée.*

## Chargement des camions



- Charger dans la mesure du possible les DEA lourds sous les charges légères.
- Caler les charges et ne pas les disposer contre les portes sous peine que celles-ci basculent lors de leur ouverture.
- Respecter le PTAC du véhicule.
- Le chauffeur doit pouvoir arrimer son chargement.



*Le chauffeur est responsable de son chargement.  
La manipulation du hayon est à la charge du chauffeur.*

<https://www.valdelia.org/demande-de-collecte/>

\* Prestation de collecte avec mise à disposition de benne offerte à compter de  $\geq 20m^3$ . En dessous, prestation sur devis.

# VALDELIA Faire une demande de collecte de mobilier\*

Perspective s'engage pour le recyclage • seconde vie.

VALDELIA | LES RÉPONSES VALDELIA

## DES CONSEILLERS TECHNIQUES

Vous accompagnent pour vos demandes de collecte et don de mobiliers

**ZONE 1**  
**Paulo Crasto**  
06 40 35 76 03  
[paulo.crasto@valdelia.org](mailto:paulo.crasto@valdelia.org)

**ZONE 2**  
**Mélanie Georges**  
06 31 79 10 36  
[melanie.georges@valdelia.org](mailto:melanie.georges@valdelia.org)

**ZONE 3**  
**Vincent Villemer**  
06 80 40 93 87  
[vincent.villemer@valdelia.org](mailto:vincent.villemer@valdelia.org)

**ZONE 4**  
**Stéphane Théron**  
07 89 47 53 30  
[stephane.theron@valdelia.org](mailto:stephane.theron@valdelia.org)

**ZONE 5**  
**Fabrice Launay**  
07 88 05 16 06  
[fabrice.launay@valdelia.org](mailto:fabrice.launay@valdelia.org)

**ZONE 6**  
**Benjamin Gorski**  
06 81 53 00 46  
[benjamin.gorski@valdelia.org](mailto:benjamin.gorski@valdelia.org)

**ZONE 7**  
**Vanessa Gourdon**  
07 86 67 91 11  
[vanessa.gourdon@valdelia.org](mailto:vanessa.gourdon@valdelia.org)

**ZONE 8**  
**Philippe Dancourt**  
07 88 05 13 79  
[philippe.dancourt@valdelia.org](mailto:philippe.dancourt@valdelia.org)

**ZONE 9**  
**Florent Bonassies**  
06 40 84 31 37  
[florent.bonassies@valdelia.org](mailto:florent.bonassies@valdelia.org)

**ZONE 10**  
**David Martin**  
06 80 27 73 05  
[david.martin@valdelia.org](mailto:david.martin@valdelia.org)

**ZONE 11**  
**Ludivine Poher**  
07 85 97 52 70  
[ludivine.poher@valdelia.org](mailto:ludivine.poher@valdelia.org)



Gilles Lucas

06 88 86 13 39  
[gilles.lucas@valdelia.org](mailto:gilles.lucas@valdelia.org)

## Des interlocuteurs dédiés sur chaque territoire

COORDINATEUR DROM-COM

Gonzalo Valdes

06 42 18 95 15  
[gonzalo.valdes@valdelia.org](mailto:gonzalo.valdes@valdelia.org)



LA FILIÈRE DE COLLECTE & TRAITEMENT

\* Prestation de collecte avec mise à disposition de benne offerte à compter de  $\geq 20m^3$ . En dessous, prestation sur devis.

# CYCLE DE VIE DU MEUBLE

Perspective s'engage pour le recyclage • seconde vie.

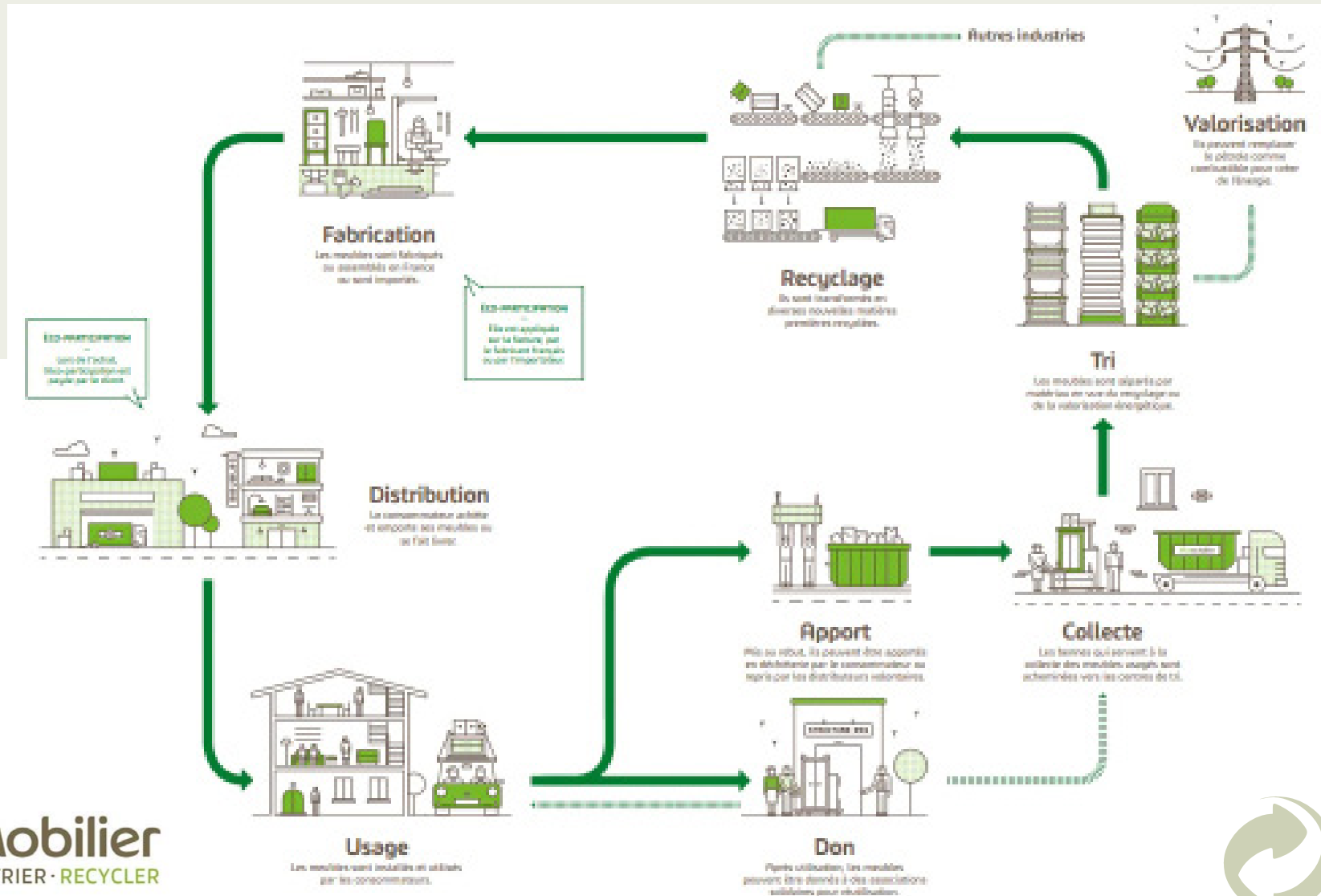

# Démarche **environnementale**

Action 2023 > > > Lauréat du projet éco-conception mobilier VALDELIA

## BOOSTER DU MOBILIER CIRCULAIRE # 3



**Le Booster du Mobilier Circulaire**  
Accompagner les agenceurs, fabricants et éditeurs de mobilier vers l'économie circulaire

LES CANAUX | Valdelia | MOBILIER NATIONAL | UCAP | l'Ameublement français | FCBA | MAISON&OBJET

### L'accompagnement proposé

Sur 18 mois, de janvier 2023 à septembre 2024

Accompagnement	Apport de visibilité	Création d'opportunités
Coaching design par Studio 5.5 6 journées de formations sectorielles collectives en présentiel : marketing, approvisionnement, réglementation... Diagnostic et coaching individuel trimestriel	Édition d'un catalogue commercial de mobilier en réemploi Organisation d'une exposition itinérante Mises en relation avec l'écosystème économie circulaire des Canaux Conférences et relations presse	Identification de marchés publics et privés Aide à la réponse en consortium Prospection et rencontre d'acheteurs et prescripteurs

Phase de prototypage → Phase de commercialisation

LES CANAUX | Valdelia | MOBILIER NATIONAL | UCAP | l'Ameublement français | FCBA | MAISON&OBJET

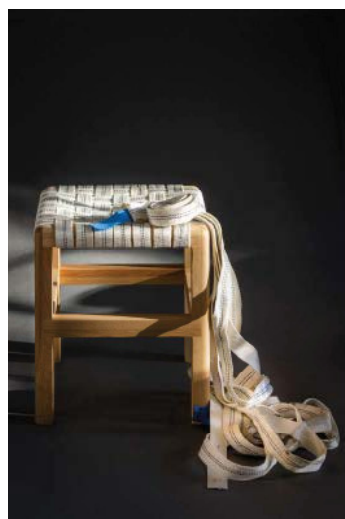

## Le Booster du Mobilier Circulaire

Le Booster du Mobilier Circulaire est le **1er programme national** d'accompagnement dédié aux agenceurs, fabricants et éditeurs de mobilier qui souhaitent **intégrer l'économie circulaire dans leur processus de production**.

15 à 20 structures sont ainsi accompagnées pendant 18 mois au **prototypage et développement en série d'une gamme de meubles en matériaux de réemploi**, puis à sa commercialisation.

Le Booster du Mobilier Circulaire a été lancé par l'association **Les Canaux** et l'éco-organisme **Valdelia** dans l'objectif de **développer la filière de l'ameublement circulaire**. Cette 3e édition bénéficie du soutien stratégique du **Mobilier National**, de l'**UCAP**, de l'**Ameublement français**, de l'Institut technologique **FCBA** et de **Maison&Objet**.

### Bienvenue à la 3e promotion !

**Tour de table en une phrase :**  
Qui je suis, ma structure, son activité en un mot et la région où elle est basée



## LE BOOSTER DU MOBILIER CIRCULAIRE #3

*Pour une économie solidaire, circulaire et locale*

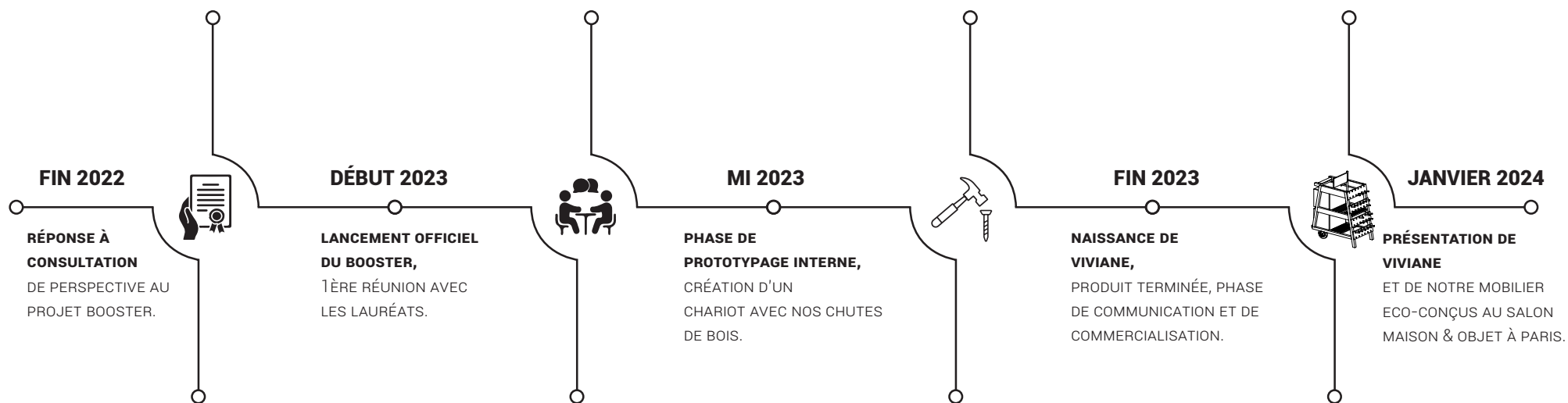



# Action éco-responsable >>> Viviane

La messagère de culture,

Viviane, conçue à partir de chutes de bois et de roues de récupération, dispose de nombreux espaces de rangement et de présentation, destinés à l'univers du livre.

Maniable et mobile, elle incarne la bibliothèque hors-les murs.



# viviane.

Viviane (viviack) - Une bibliothèque à deux roues.



## DIAGNOSTIC D'IMPACT ENVIRONNEMENTAL & SOCIAL

Evaluation effectuée par le tiers indépendant Eco Impact | Valable jusqu'au : **18 décembre 2025**  
Modèle : **Viviane** | Marque : **Les ateliers de perspectives** | Catégorie : **Bibliothèque** | Poids : **56 kg**  
Matières : **Panneaux de bois upcyclés (94%), Métal upcyclé (6%)**



### Référentiel d'analyse

- Base IMPACTS, établie par l'ADEME
- Référentiel transverse : BP X 30-323-0
- Référentiel sectoriel : Mobilier meublant (BP X 30-323-4) révisé en 2023

### Hypothèses principales

- **Matières premières** : Utilisation des valeurs "Panneau de particules pour mobilier d'intérieur, revêtement mélaminé, sylviculture durable, 1kg, RER/Particle board, melamin coated, inside furniture, sustainable forestry, 1kg, RER", "Acier non spécifié pour meuble - moyen/Steel unspecified for furniture - average"
- **Fabrication & Assemblage** : Utilisation du mix énergétique français.
- **Transport d'approvisionnement** : camion 70% (100% charge, 30% TRV) - GLO
- **Transport de distribution** : Marché français, application d'une distance moyenne de 500 km, camion 20%
- **Fin de vie** : Valeurs par défaut données dans le rapport DEA de l'ADEME.

### Points forts du produit

- **Matières premières** : Utilisation de matières upcyclées.
- **Transport** : Sourcing matière première 100% européenne.
- **Durable & recyclable** : Produit facilement réparable, disponibilité de pièces détachées et service de réparation, séparable et bénéficiant d'un bon taux de recyclabilité.
- **Conditions de travail** : Une chaîne de fabrication et d'assemblage 100% française, une démarche engagée en termes d'impact social.

### Score Eco Impact



### Indicateurs d'impacts



### Fabrication

Fabrication et assemblage **100% en France**

### Durée de vie

Facilement **réparable**  
Totalem<sup>ent</sup> **séparable** et **bon taux de recyclabilité**

### Informations règlementaires

**100%** matières upcyclées *Produit totalement recyclable*  
 *Aucune substance nocive*



# Action éco-responsable >>> Viviane



**Nom** | Viviane

**Capacitaires** | 70 livres de plusieurs types

**Référence** | APVIV200923

**Dimensions** | L.110 x P.62 x H.110 cm.

**Matériaux** | Chutes de bois, métal, roues de container.

**Caractéristiques** | Chariot à 2 roues pour transport de livres, structure en bois.

**Option** | Panneau de signalétique.

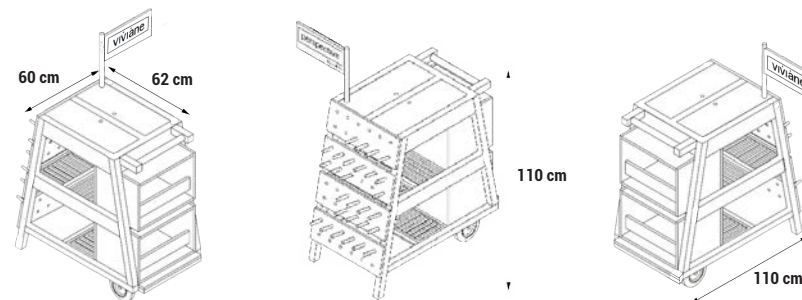

# Action éco-responsable >>> Viviane

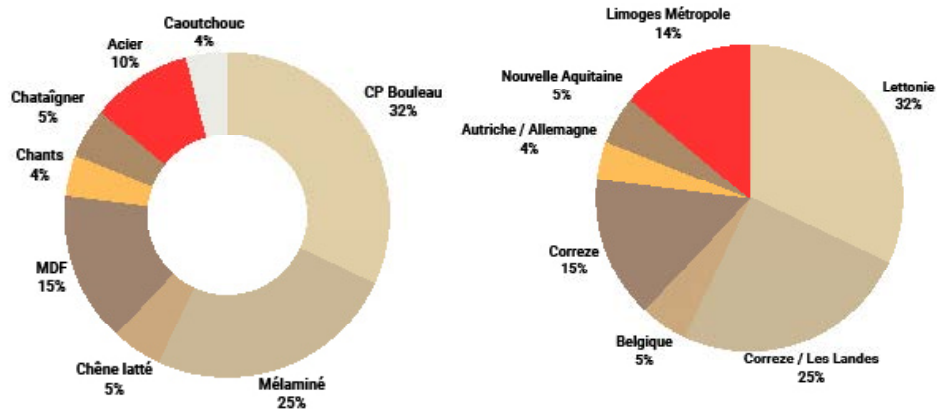
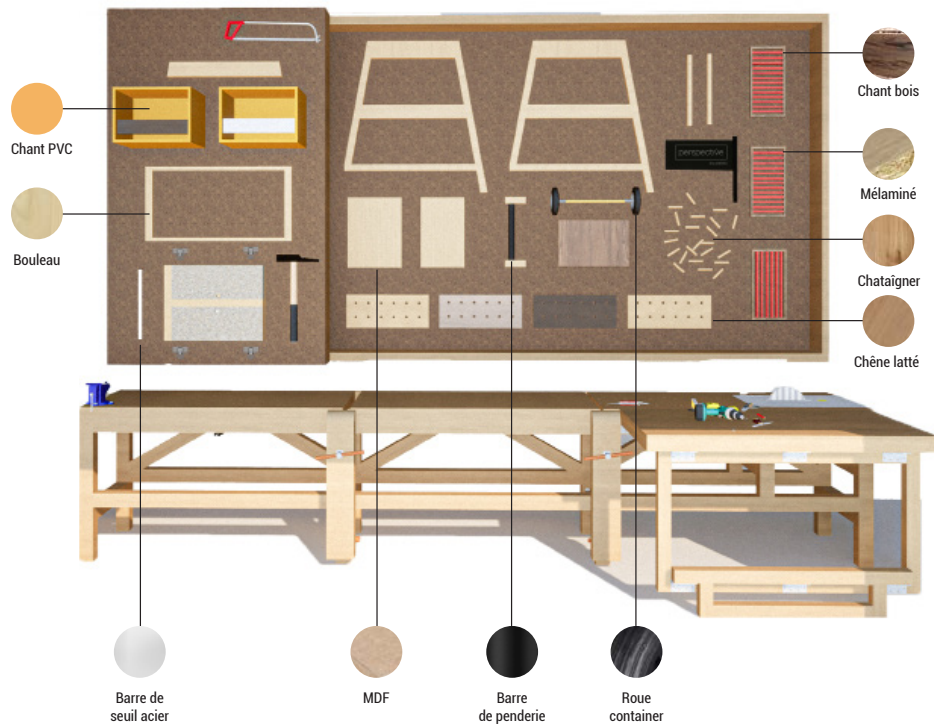

## MATERIAUX, PROVENANCES

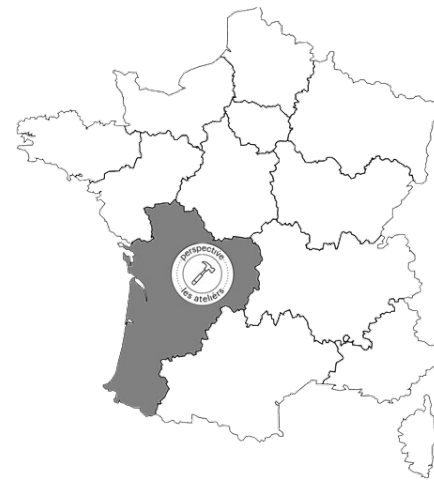

- STOCKAGE
- DÉCOUPES
- ASSEMBLAGE
- EMBALLAGE
- LIVRAISON

Viviane est conçue à partir de chutes de matériaux recyclés et d'éléments récupérés sur des chantiers, favorisant un circuit court. Principalement alimenté par des sources françaises, en particulier du centre du pays, une contribution reste mineure de Lettonie et d'Allemagne. Notre atelier basé à Limoges, en Nouvelle-Aquitaine, joue un rôle central en stockant, découpant, assemblant, emballant et livrant nos produits.

## MODE EMPLOI



### SIGNALÉTIQUE ET COFFRE

Personnalisez votre signalétique et ouvrez le coffre pour y ranger ou exposer des livres.



### TOURILLONS D'EXPOSITION

Ajustez les tourillons à votre préférence et selon les dimensions de ce que vous souhaitez exposer.



### BACS ET POIGNÉE

Stockez des livres dans les deux bacs arrière et demandez un tapis anti-dérapant. Placez vos livres dans la poignée.



### CAILLEBOTIS DE SUSPENSION

Suspendez vos magazine ou vos livres fins.

## NUANCIERS DE COMPOSITION



BOULEAU  
Contreplaqué



CHENE LATTE  
Bois massif



CHENE  
Bois massif



PPSM  
Plaque de bois



CHANT  
Bois et PVC



MEDIUM  
Plaque de bois



CHATAÏGNER  
Bois massif



MDF  
Plaque de bois



MÉLAMINÉ  
Plaque de bois



DÉLAI SELON APPROVISIONNEMENT  
LISTE NON EXHAUSTIVE - CF. ANNEXE



CONFIGUREZ !

# perspective

habiter le beau



## • PLANNING POST NOTIFICATION DU MARCHÉ •

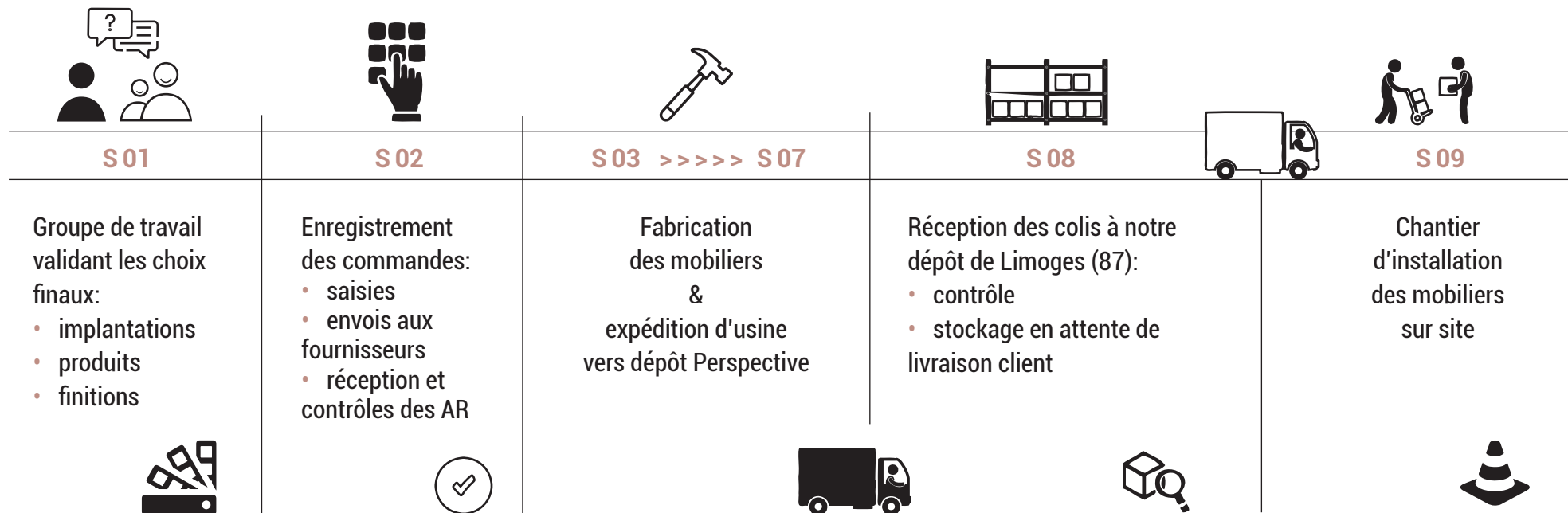



ils nous font  
confiance.



L'ORÉAL  
PARIS



université  
de BORDEAUX



Banque  
Tarneaud





• DES RÉFÉRENCES CHIFFRÉES HT •

<b>2024</b>	(75) • BIBLIOTHÈQUES VILLE DE PARIS • • • • • 329 540,00€ <i>Accord cadre 2020 en cours.</i>
<b>2023</b>	(64) • BIBLIOTHÈQUE DE NAY • • • • • 161 751,00€ (89) • BIBLIOTHÈQUE D'AVALLON • • • • • 42 481,00€ (94) • BIBLIOTHÈQUES DE NOGENT-SUR-MARNE • • • • • 7 200,00€ <i>22/11/2023 Attributaire marché 23MC014 - Accord cadre mixte pour la fourniture de mobiliers Lot 2: mobiliers pour la bibliothèque Adultes et enfants</i>
<b>2022</b>	(87) • LIBRAIRIE PAGE & PLUME • • • • • 180 000,00€
<b>2021</b>	(46) • BIBLIOTHÈQUE DE BÉTAILLE • • • • • 26 142,00€
<b>2020</b>	(75) • BIBLIOTHÈQUE ROBERT SABATIER • • • • • 268 203,00€ (89) • BIBLIOTHÈQUE DE TOUCY • • • • • 84 071,00€ (16) • BIBLIOTHÈQUE DE LA COURONNE • • • • • 60 367,00€ (87) • BIBLIOTHÈQUE DE ST-SULPICE-LE-DUNOIS • • • • • 44 777,00€
<b>2019</b>	(75) • BIBLIOTHÈQUES VILLE DE PARIS ( <i>Accord cadre</i> ) • • • 366 636,00€ (33) • BIBLIOTHÈQUE DE PIAN MÉDOC • • • • • 147 355,00€
<b>2017</b>	(75) • BIBLIOTHÈQUES VILLE DE PARIS ( <i>Accord cadre</i> ) • • • 367 496,00€

# perspective

portefolió







**01** BIBLIOTHÈQUES-MÉDIATHÈQUES

Commune du Pian Médoc, (33)

Année | 2019

MO · Architecte | BPM ARCHITECTES

Agencement, fabrication sur mesure,  
meubler de collections |  
Les ateliers de Perspective

Aménagement, mobilier |  
Perspective

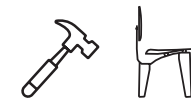



## le lieu.

**Un centre culturel au creux d'un écrin boisé, accessible par des cheminements doux.**

L'organisation intérieure est fonctionnelle, chaque secteur est facilement identifiable depuis le hall d'accueil et permet de desservir les trois entités hébergées.



# le lieu.

**Ecole de musique** : lieu d'enseignement, de diffusion et de transmission. Composée de 8 salles de cours, elle doit fonctionner de manière autonome.

**Studio de danse** : le studio est sonorisé pour la diffusion de la musique et bénéficier d'une correction acoustique.

**Médiathèque** : la commune souhaitait une médiathèque répondant aux besoins minimum des usagers (espace adultes, espace ados, espace jeunesse, périodiques, multimédia...).

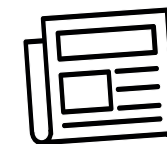
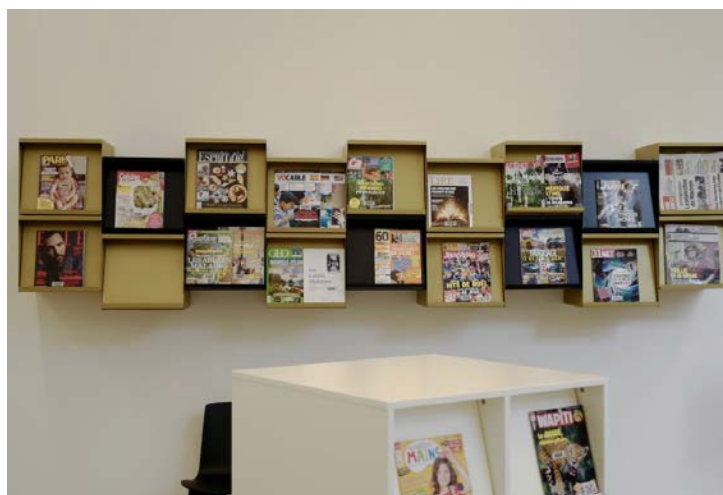





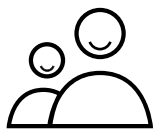

Des espaces à vivre  
et à partager.



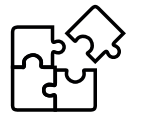

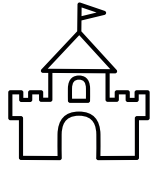



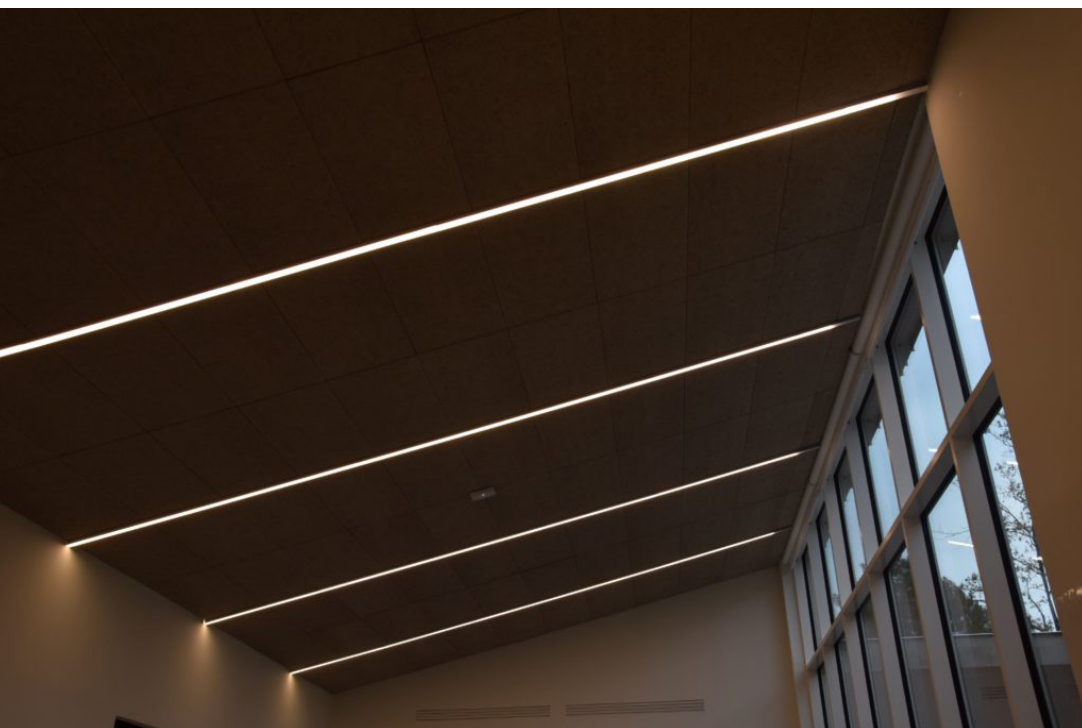

## son ambition.

Une fonctionnalité optimale, un confort acoustique exigeant et une mutualisation au service des échanges.



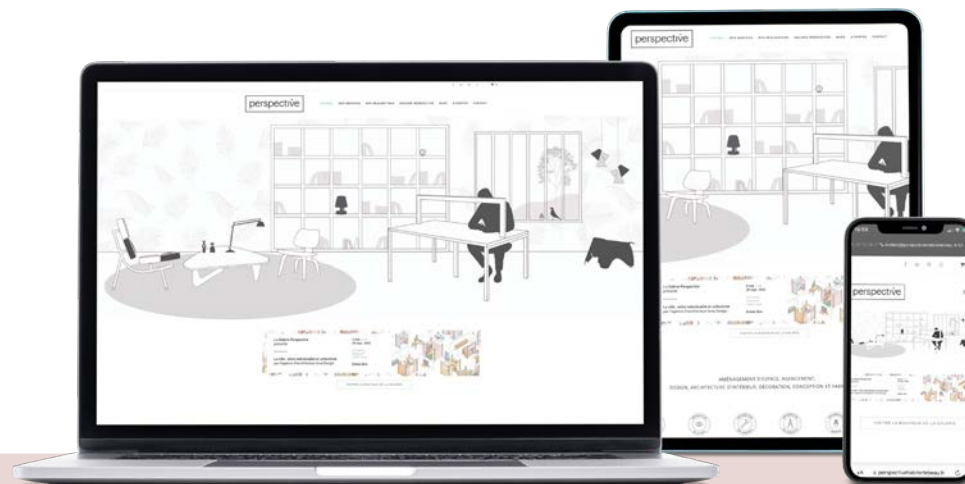

[contact@perspectivehabiterlebeau.fr](mailto:contact@perspectivehabiterlebeau.fr)

[www.perspectivehabiterlebeau.fr](http://www.perspectivehabiterlebeau.fr)

[f](#) [@](#) [in](#) @perspectivehabiterlebeau

siège social • 43 avenue Duquesne 75007 Paris