

perspective

habiter le beau

Mobilier Complémentaire

Sélections de mobilier **PORTEMANTEAUX, CORBEILLES, PORTE-BROCHURES, ...**

Aménagement intérieur - mobilier complémentaire

02/2015

Tree	01
Quadrangolo	02
Bend	03
Velvet Plus 04	04
Paradise Tree	05
Flow Large	06
Inlin	07
Spring DV & 70	08
Aquarius H	09
Flow	10
Hang it all	11
Coat Hooks - Haken 0390	12
Flow	13
Corbeille à papier	14
Eco	15
Colmo	16
Hi-Tech	17
Flow I	18
Nox Wall	19
Nox	20
Nox	21
Focus	22
Round 20 Y	23
Bip 1	24
Capo Verso	25
Round 20 Wall	26
Pillow Space	27
Pillow Wall	28
Koala T	29
Scénario 510	30
Scenario 500	31
Mila Wall SERIE 100	32

Tempo Mât 8 départs	33
Cimaises & Co	34
Archimède	35
Modul Expo	36
Isis	37
Quinta	38
BuzziScreen	39
Mitesco - Snowsound Technology®	40
ECOFamily	41
Chevalet de conférence	42
Console multi-volets	43
Tableau mixte	44
Tableau blanc	45
Multiwall	46
Leader	47
Team	48
Seat Dots	49
OJ	50
Ball Clock	51
Sunburst Clock	52
Eye Clock	53
George Nelson	53
Zoo Timers	54
Green Light	55
Green Cloud	56
François Ghost	57
Garanties	58

Espace | Divers

Catégorie | Portemanteaux

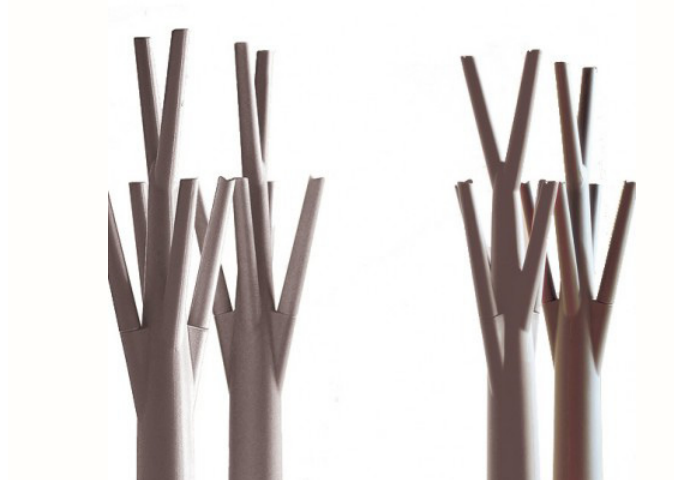

Nom | Tree

Design | Mario Mazzer

Dimensions |

Ø 31 / H 175 cm

Un arbre stylisé aux couleurs acidulés pour le porte-manteau Tree dessiné par Mario Mazzer. Ce porte-manteau en polyéthylène teinté dans la masse accueillera sur ces branches vos manteaux, chapeaux, sacs... Un design pratique, coloré et décalé.

Divers coloris au choix.

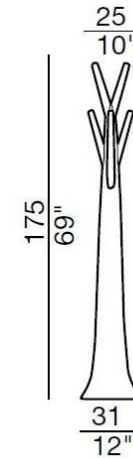

perspective

habiter le beau

Espace | Divers

Catégorie | Portemanteaux

Nom | Quadrangolo

Design | Sezgin Aksu, Silvia Suardi

Dimensions |

35 x 35 x 164 cm



Portemanteau avec tube central à section carrée et base réalisés en acier époxy, finition blanc mat. La tête est en polycarbonate, finition blanc mat.

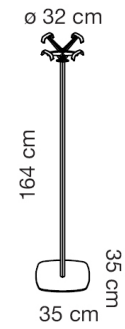

perspective

habiter le beau

Espace | Divers

Catégorie | Portemanteaux



Nom | Bend

Design | Peter van de Water

Dimensions |

50 x 50 x 176 cm



Bend se compose de supports métalliques courbés qui se rassemblent élégamment.

Les manteaux sont suspendus à l'extrémité soigneusement arrondie de la barre ou à des boutons en aluminium poli avec lesquels les supports sont reliés.

Un détail subtil d'interconnexion réunit ici encore harmonieusement les supports sur le sol.

Bend est disponible en blanc frais, jaune vif et gris robuste.

Divers coloris au choix.



perspective

habiter le beau

Espace | Divers

Catégorie | Portemanteaux



Nom | Velvet Plus 04

Design | Marleen Valstar

Dimensions |

Ø 35/ H175 cm

Porte-manteaux 4 crochets, 4 boutons, avec porte parapluie inclus.

Velvet est un porte-manteau design qui trouve sa place partout. Avec des boutons noirs ou blancs, le Velvet affiche un look chic et moderne.

Les boutons orange garantissent une touche dynamique. Vous avez le choix entre trois, quatre ou cinq bras. Les petits crochets assurent une plus grande capacité.

Couronne, structure et pied sont en aluminium anodisé et leur finition affiche un grand souci du détail. Le pied est pourvu d'acier et est très stable. Couronne, structure et pied en aluminium anodisé et acier.

Divers coloris au choix de patères.



perspective

habiter le beau

Espace | Divers

Catégorie | Portemanteaux



Nom | Paradise Tree

Design | Oiva Toikka

Dimensions |

Ø 67,5 / H 189 cm

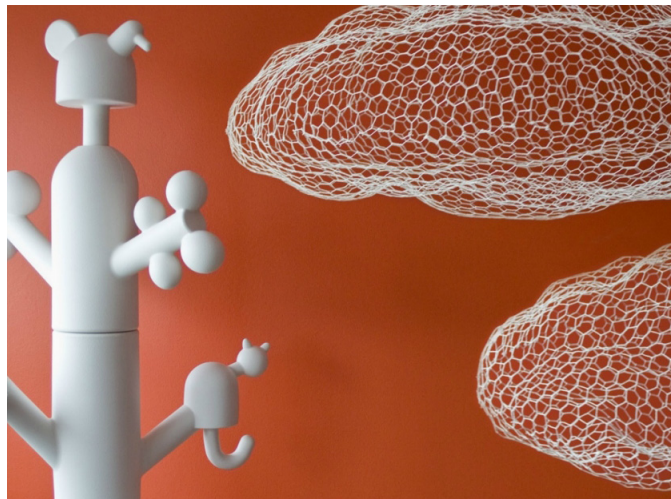
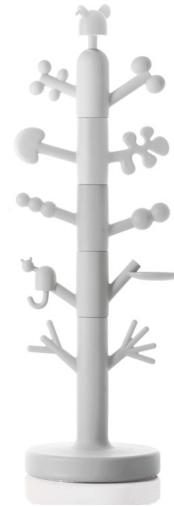
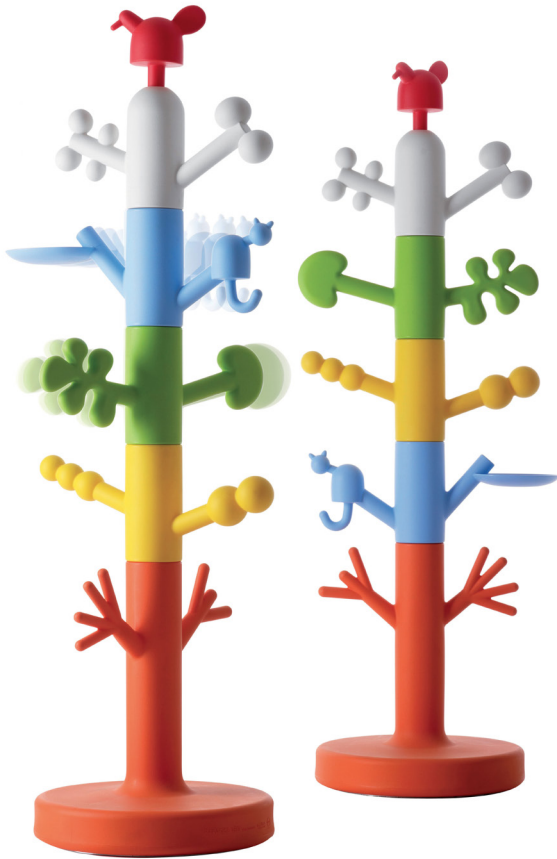

Porte-manteaux en polyéthylène.

Base orange, sommet rouge + éléments blanc fixes.

Éléments centraux (jaune, vert, bleu clair) interchangeables.

Existe aussi en monochrome blanc.

Lest et structure intérieure en acier galvanisé.

Divers coloris au choix.

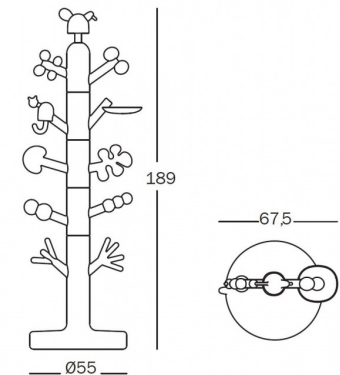

perspective

habiter le beau

Espace | Divers

Catégorie | Portemanteaux



Nom | Flow Large

Design | Marleen Valstar

Dimensions |

84 x 35 x 170 cm

Ses formes rondes et ses couleurs claires confèrent au porte-manteau Flow Large une allure sympathique et accessible. Flow Large comporte quatorze crochets solides s'accompagnant chacun d'une petite boucle placée en dessous.

Par conséquent, ce porte-manteau peut accueillir beaucoup de manteaux.

En outre, son pied en acier lui garantit une stabilité optimale.

Couronne blanc et support chromé, pied RAL 9006.



perspective

habiter le beau

Espace | Divers

Catégorie | Portemanteaux

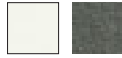

Nom | Inlin

Design | STC Studio

Dimensions |

100 x 66,5 x 195 cm



Porte-manteaux formé de 2 colonnes d'aluminium anodisé mat.

Il y a deux versions : avec roues ou avec pieds ajustables.

Sa base en acier et sa barre transversale inférieure peuvent être peints en blanc ou en gris forge.

Le barre transversale supérieure est en chrome.

Divers coloris au choix.

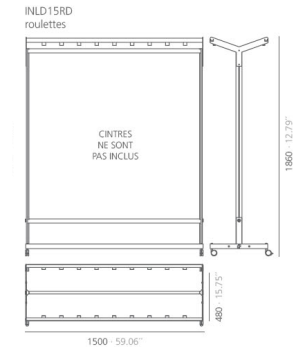

perspective

habiter le beau

Espace | Divers

Catégorie | Portemanteaux



Nom | Spring DV & 70

Design | Pelikan & Co, Denmark

Dimensions |

Portant 120 x 60 x 167 cm

Cintre 45 x 3 x 20 cm

Spring DV : Portemanteaux indépendant.

Tubes: en acier enduit d'époxy structuré noir (van Esch 9311) ou gris foncé (van Esch 7377).

Pied: en acier enduit d'époxy gris métallique (RAL 9006).

Roulettes: en matière synthétique noire.

Tubes sans supplément disponible en: gris métallique (van Esch 9306).

Divers coloris au choix.

Spring 70: cintre en aluminium.

Enduit d'époxy gris métallique (RAL 9006) avec crochet en matière synthétique noire.



perspective

habiter le beau

Espace | Divers

Catégorie | Casiers/ Vestiaires



Nom | Aquarius H

Design | Van Esch Team

Dimensions |

30 - 40 x 52 x 190 cm

60 - 80 x 52 x 190 cm



Armoire vestiaire composable.

Large choix de type de cases.

Grande armoires, petites armoires, côte à côte ou superposées, les armoires en bois Aquarius offrent beaucoup de possibilités. Le design sobre de leur intérieur est réalisé en blanc. Les portes sont disponibles de façon standard en blanc, en noir ou en gris clair ou foncé. Contre un supplément de prix, les portes et les panneaux de finition sont disponibles dans environ 150 couleurs et décors bois différents. Les armoires sont pourvues d'une plinthe métallique noire.

Matériel | 18/19 mm plaque d'aggloméré mélaminé

Bande de finition | en PVC, dans le coloris du mélamine.

Plinthe | hauteur 10 cm, acier, RAL 9005, avec pieds réglables.

Serrures à cylindre | avec 2 clefs, clef passe-partout applicable.

Armoires HG | aération dans le fond de l'armoire.

Portes | avec fermeture automatique et charnières assourdisées en métal léger.

Corpus | avec trous pour couplage.

Divers coloris au choix.

perspective

habiter le beau

Espace | Divers

Catégorie | Portemanteaux muraux



Nom | Flow

Design | Marleen Valstar

Dimensions |

73 x 10 cm

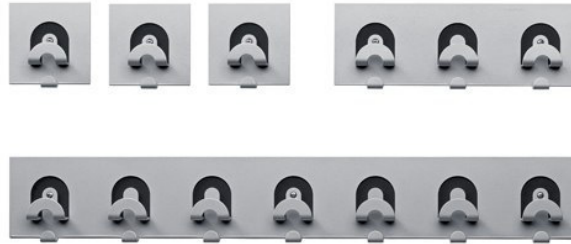

Le vestiaire mural Flow est disponible avec un, trois ou sept crochets.

Les éléments peuvent être installés isolément ou en série. Flow est livré en blanc brillant et gris argenté. La bande également fournie, en noir et gris argenté, peut être montée comme paroi de fond. Il en résulte ainsi un élégant contraste.

Divers coloris au choix.



perspective

habiter le beau

Espace | Divers

Catégorie | Portemanteaux muraux

Nom | Hang it all

Design | Charles & Ray Eames

Dimensions |

50,5 x 17 x 37 cm



Des boules de bois aux couleurs vives qui remplacent les simples patères doivent inciter les enfants à y suspendre « toutes leurs affaires », comme l'indique le nom de l'objet. HANG IT ALL peut-être étendu à l'infini et constitue une solution alternative ludique aux crochets monotones des portemanteaux, dans les espaces privés comme publics. Collection du Vitra Design Museum.

STRUCTURE: fil d'acier laqué blanc.

BOULES: bois, laqué en couleur.

Divers coloris au choix.

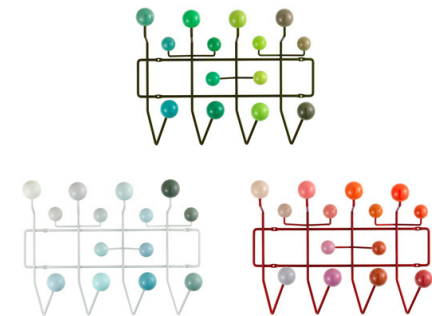

perspective

habiter le beau

Espace | Divers

Catégorie | Patères

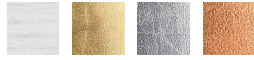

Nom | Coat Hooks - Haken 0390

Design | 08/16 Quergebach

Dimensions |

Ø 5.7 x 6 cm



Patères en bois à accrocher au mur - peinture blanche
- set de 4 patères.

perspective

habiter le beau

Espace | Divers

Catégorie | Corbeilles à papier



Nom | Flow

Design | Onno de Knegt, Marleen Valstar

Dimensions |

25 x 25 x 35 cm

25 x 25 x 45 cm

20 x 20 x 49 cm



Les corbeilles à papier Flow présentent de beaux angles arrondis. Elles sont fabriquées en acier, finition parfaite et étanches. Disponibles en trois tailles et deux couleurs.

Corbeille à papier en acier cotaing poudré finition blanc ou alu RAL 9006.

Couleurs spéciales sur demande.

Divers coloris au choix.

perspective

habiter le beau

Espace | Divers

Catégorie | Corbeilles à papier



Nom | Corbeille à papier
Design | Ufficio Tecnico Kartell
Dimensions |
Ø 25/ H 38 cm

En plus du traditionnel modèle en plastique mat, cette corbeille est proposée en plastique transparent, brillant ou satiné, qui met en valeur les jeux de lumière grâce également à la gamme de couleurs proposée. Des tons qui rappellent les années 60, des couleurs vives, brillantes et criardes qui côtoient les tons fumé, blanc et noir opaque.

Matériau:

Polypropylène teinté dans la masse ou verni.

SAN teinté dans la masse.

ABS transparent teinté dans la masse ou verni.

Divers coloris au choix.

perspective

habiter le beau

Espace | Divers

Catégorie | Corbeilles à papier



Nom | Eco

Design | Raul Barbieri

Dimensions |

28 x 28 x 32 cm - 13,5L

Corbeille à papier en polymère technique - flame retardant - couleur solide.

Divers coloris au choix



perspective

habiter le beau

Espace | Autres

Catégorie | Porte-parapluie



Nom | Colmo

Nom | Barbieri e Marianelli

Dimensions |

ø 26,5/ 45cm - 22 litres

Corbeille à papier en acier d'une seule pièce sans soudures.

Garniture protège sol en caoutchouc.

Divers coloris au choix.



perspective

habiter le beau

Espace | Divers

Catégorie | Porte-parapluie

Nom | Hi-Tech
Nom | Caimi Lab
Dimensions |
Ø 24/ H 50 cm



Porte-parapluie de 18L.
réalisé avec fût à la structure spéciale en acier peint
en époxy en assure les propriétés ignifuges au choix
gris métallisé.

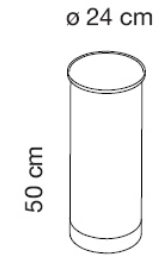

Espace | Divers

Catégorie | Porte-parapluie



Nom | Flow I
Design | Marleen Valstar
Dimensions |
45 x 15 x 49 cm



Porte parapluie en acier cotaing poudré finition blanc ou alu RAL 9006 avec casier (15 x 15 x H.11 cm) pour petites parapluies même finition.

Divers coloris au choix.



perspective

habiter le beau

Espace | Divers

Catégorie | Poubelles murales

Nom | Nox Wall

Design | Raul Barbieri

Dimensions

32 x 16 x 43 cm - 12.5 litres



Corbeille murale avec fixation antivol,
en acier inoxydable AISI 304 0.8 mm satiné,
bords arrondis non coupants.

perspective

habiter le beau

Espace | Divers

Catégorie | Poubelles/ Cendriers

Nom | Nox

Design | Raul Barbieri

Dimensions

Ø 28/ H 76 cm - 30 litres



Cendrier sur pied avec corbeille à papier (corbeille haute avec support pour sacs, élément avec ouvertures et coupe cendrier), en acier inoxydable AISI 304 0,8 mm satiné, bords arrondis non coupants.

Avec fixation au sol.



perspective

habiter le beau

Espace | Divers

Catégorie | Cendriers

Nom | Nox

Nom | Raul Barbieri

Dimensions |

Ø 28/ 76 cm

Cendriers sur pied version standard.

Acier inoxydable AISI 304 0,8 mm satiné,
ligne de jonction avec soudure invisible,
bords arrondis non coupants.

Garniture protège-sol en caoutchouc



perspective

habiter le beau

Espace | Divers

Catégorie | Porte-brochures



Nom | Focus

Design | Gerald Brandstätter

Dimensions |

80 x 40 x 188 cm



Porte-brochures 5 plateaux, acier. (profondeur de la bordure du plateau est 3,5 cm)

Focus affiche une allure formelle, mais grâce à sa forme arrondie, il dégage une impression sympathique.

Focus, dont les panneaux peuvent également être réglés horizontalement, offre un vaste espace pour livres et brochures.

La structure et le pied sont fabriqués en acier et disponibles en blanc brillant ou gris argenté. Un concept intemporel qui s'adapte à tous les styles.

Divers coloris au choix.

perspective

habiter le beau

Espace | Divers

Catégorie | Porte-brochures



Nom | Round 20 Y

Design | Robert Bronwasser

Dimensions |

Simple face: 55 x 18 x 178 cm

Double face: 55 x 34 x 178 cm

Round20 est une famille d'accessoires conçue sur la base d'une structure portante mobile multifonctionnelle.

Structure portante cadre Y en aluminium, éléments verticaux panneaux MDF, finition alu, blanc ou noir.

A4: Panneau simple-face équipé de 5 porte-brochures A3+ (1 x 5 formats A3).

A5: Panneau double-face équipé de 10 portes-brochures A3+ (2 x 5 formats A3).

Divers coloris au choix.

perspective

habiter le beau

Espace | Divers

Catégorie | Porte-brochures & documentations

Nom | Bip 1

Design | Studio Mussapi, Francesca Crimella

Dimensions |

43 x 26 x 167.7 cm

58 x 26 x 164 cm

50 x 26 x 145.3 cm

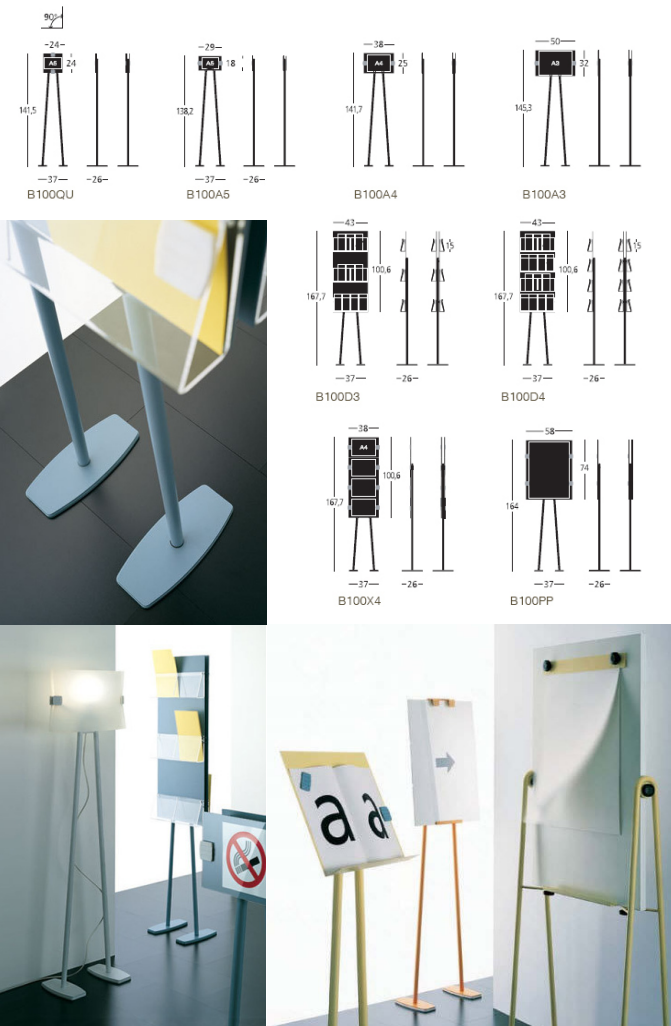

Porte brochure sur pied 4 niveaux , inférieur à A4 - double face et inférieur à A4 – simple face.
Presentoir sur pied, 50x70 cm - double face.
Presentoir sur pied, A3 – simple face.

Éléments au sol porte communication / signalétique en différents formats, mono ou double face. La structure est en acier laqué époxy.
Les panneaux présentoir sont en aluminium laqué. Les semelles en polystyrène anti-chocs protègent le sol; la petite main de même matière permet de bloquer le Plexiglas transparent de protection. Le panneau est équipé d'une pastille adhésive en silicone, apposée sur les faces des panneaux, facilitant ainsi le bon positionnement de la feuille de communication, avant la fermeture du plexiglas. Les éléments porte signalétique/communication au sol sont dotés d'un mécanisme qui permet la rotation à 90° du panneau pour accueillir des feuilles verticales ou horizontales."

Divers coloris au choix.

Blanc glace 14, Bleu gris 29, Orange 37, Jaune Clair 39

perspective

habiter le beau

Espace | Divers

Catégorie | Lutrins



Nom | Capo Verso

Design | Massimo Mussapi

Dimensions |

Ø 30/ H 72-104 cm

Lutrin de table et sur pied en aluminium anodisé satiné naturel.

Cordes marque-pages en coton ciré bleu foncé.

Les versions au sol sont réglables en hauteur.

Lutrin sur pied version basse hauteur et inclinaison réglables.

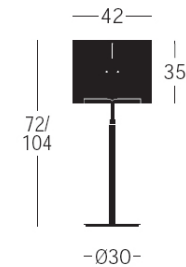

perspective

habiter le beau

Espace | Divers

Catégorie | Porte-brochures muraux

Nom | Round 20 Wall

Design | Robert Bronwasser

Dimensions |

35 x 18 x 160 cm



Round20 est une famille d'accessoires conçue sur la base d'une structure portante mobile multifonctionnelle.

Structure portante cadre Y en aluminium, éléments verticaux panneaux MDF, finition alu, blanc ou noir.

Porte-brochure, avec 5 porte-brochures A4+, acier. Fixation magnétique sur demande.



perspective

habiter le beau

Espace | Divers

Catégorie | Systèmes modulaires de rangement et porte-brochures



Nom | Pillow Space

Design | Robert Bronwasser

Dimensions |

79 x 33 x 123 cm



Système modulaire et acoustique de rangement avec élément porte-brochures sur la face.

Avec étagères à l'intérieur.

Module mobile sur roulettes.

Avec détenteur de brochure avec courroies.

Divers coloris au choix.



perspective

habiter le beau

Espace | Divers

Catégorie | Systèmes modulaires d'affichage et porte-brochures



Nom | Pillow Wall

Design | Robert Bronwasser

Dimensions |

160 x 80 cm



Système mural d'affichage à composer.

Panneau mural porte-brochures/magazines : avec 4 tablettes (p=5 cm) et 4 bandes grises.

Panneau mural / panneau mémo.
Panneau mural avec tablette (p=15 cm)
Bandes élastiques en option.

Divers coloris au choix.

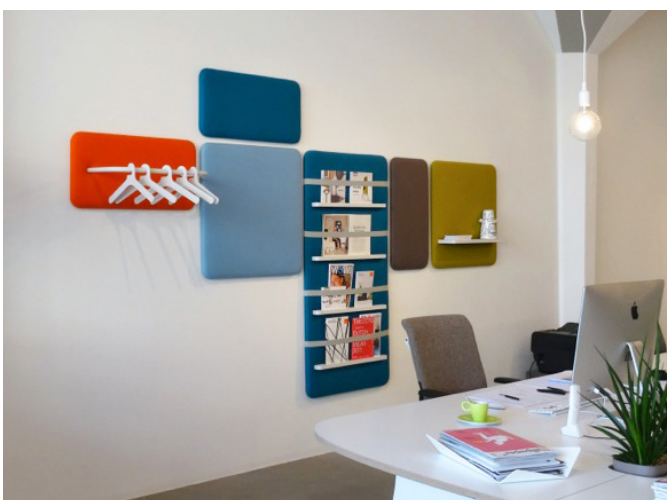

perspective

habiter le beau

Espace | Divers

Catégorie | Affichage mural



Nom | Koala T

Design | Michele De Lucchi, Sezgin Aksu

Dimensions |

Barre L 100 cm

A4 PORTRAIT 27 x 30,3 cm

A3 PAYSAGE 48 x 30,3 cm



Koala est un système breveté de signalisation et communication, une série complète de présentoirs en formats divers, qu'on peut unir et positionner librement sur un support formé de deux câbles en acier. La possibilité d'accrocher les câbles de manière différente permet une grande flexibilité d'emploi du système et la réalisation d'installations expositives indiquées pour n'importe quel décor: étalages, banques, showrooms, espaces de transit, bureaux, musées et hôtels.

Divers coloris au choix.

Ci côté, configuration telle que chiffrée au devis soit
A4 PORTRAIT x6 + A3 PAYSAGE x2

perspective

habiter le beau

Espace | Divers

Catégorie | Panneaux d'exposition



Nom | Scénario 510

Dimensions

98 x 197 cm



Le principe d'assemblage par connecteurs est le plus rapide et le plus simple. Le nouveau programme de construction Scenario série 510 complète la série 500 qui connaît, depuis de nombreuses années, un succès grandissant.

Ces nouveaux modules allient la simplicité de l'assemblage par connecteurs à une présentation sobre et élégante, le tout à un coût tout à fait adapté.

- Cloisons constituée d'un solide panneau à particules
 - Bois aggloméré d'une épaisseur de 10mm
 - Epaisseur de la cloison: 10/25mm
 - Revêtement sur les deux faces: milament blanc
 - Profilés verticaux en aluminium éloxé d'un diamètre de 25mm
 - Chants horizontaux recouverts de PVC blanc
- Y compris tiges L.100 cm et crochets.

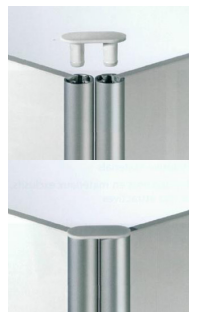
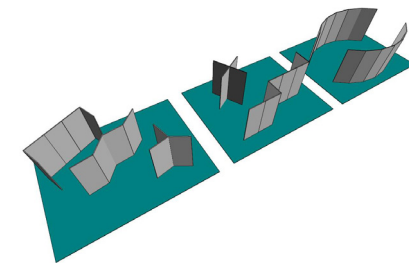

perspective

habiter le beau

Espace | Divers

Catégorie | Panneaux d'exposition



Nom | Scenario 500

Dimensions |

L. 196 cm/ H. 197 cm
x2 modules L.98

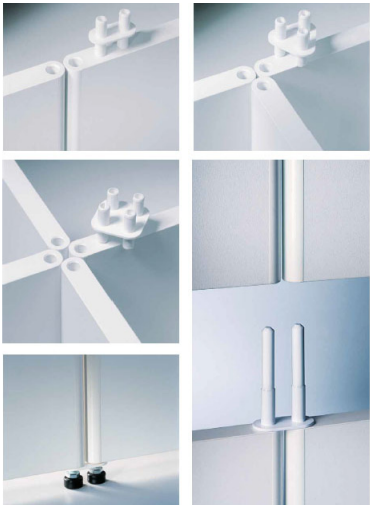

Le montage des stands d'expositions, des agencements d'espaces et des présentoirs est facilité par l'utilisation de connecteurs. Aucun angle n'est imposé.

La construction en angle de 0 à 360 degrés ne pose aucun problème.

Intérieur des cloisons en structure alvéolaire.

Panneaux extérieurs en bois aggloméré d'une épaisseur de 3.2mm.

Épaisseur totale de la cloison: 25mm.

Revêtement sur les deux faces: milament blanc.

Profils verticaux arrondis en PVC blanc.

Chants horizontaux recouverts de PVC blanc.

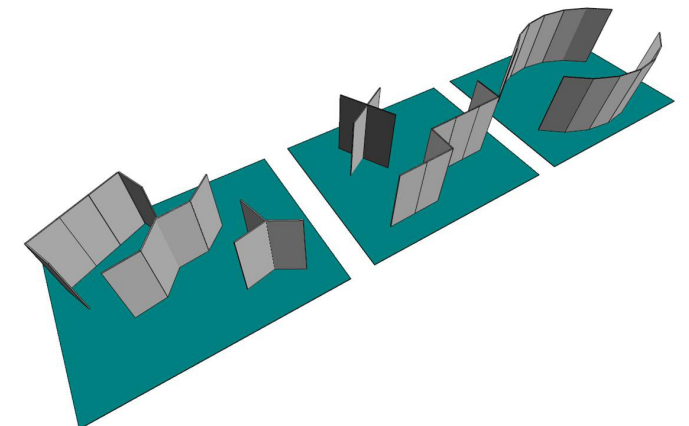

perspective

habiter le beau

Espace | Divers

Catégorie | Panneaux exposition



Nom | Mila Wall SERIE 100

Dimensions |
75 x 25 x 220 cm



Blocs modulables et modulaires-constructions avec Mila-wall.

A partir de cloisons Mila-wall, montées en parallèles et fermées aux extrémités par des doubleurs de cloisons, on peut réaliser des blocs de diverses épaisseurs. Cette manière de construire dégage un espace intérieur pouvant être utilisé pour du stockage, du passage de câbles ou pour des nécessités techniques.

Une fois démontées, les cloisons Mila-wall retrouvent leur flexibilité individuelle.

Construction monolithique |

En fermant deux parois parallèles de cloisons mila-wall® avec un doubleur de cloison, on peut réaliser des blocs de diverses épaisseurs.

L'espace intérieur peut être utilisé pour du stockage ou pour cacher des installations techniques.

Y compris tiges et crochets d'accrochage (2/ 98 cm).

perspective

habiter le beau

Espace | Exposition

Catégorie | Accrochage

Nom | Tempo Mât 8 départs

Dimensions |

L 100 x H 210 cm

Tige L 100 cm



Le programme Tempo vous propose de concevoir et de mettre en oeuvre vos expositions en toute modularité. Monté sur vérins réglables (jusqu'à 4 cm) pour s'adapter à tous les sites. Livré en kit, il s'assemble très facilement à l'aide d'une simple clé Allen (fournie). Démonté, il occupe un minimum de volume pour faciliter le stockage. Finition : coloris blanc.

Existe en 2 modèles :

- mât 4 départs pour la réalisation de configurations à 90° et 180°.
- **mât 8 départs pour la réalisation de configurations à 45, 90 et 135° (voir fiche produit Tempo mât 8 départs).**

Construction : pour assembler vos panneaux, partir d'un panneau module départ composé de 2 mâts puis de panneau module(s) suivant(s) composé(s) de 1 mât.

Notice de montage disponible dans la Fiche technique.

Mât en aluminium laqué peinture époxy blanc.

Remplissage disponible en 3 matériaux, du plus lourd au plus léger :

- **mélaminé blanc ép. 8 mm. Classement au feu M2. Poids au m² : 5,1 kg.**
- PVC blanc ép. 6 mm. Classement au feu M1. Poids au m² : 3,3 kg
- alvéolaire stratifié blanc recto-verso. Classement au feu M3. Poids au m² : 1,1 kg.

- Remplissage mélaminé blanc M1 : sur demande.

perspective

habiter le beau

Espace | Divers

Catégorie | Accrochage

Nom | Cimaises & Co

Dimensions

Rail L 100 cm

Tige L 150 cm

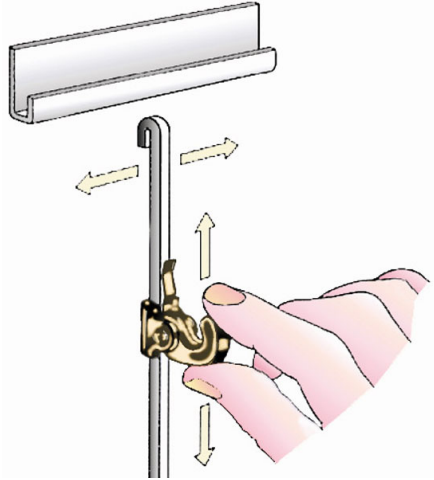

Rail d'accrochage BU 20/10 coloris BLANC.
Longueur standard des barres 150 cm.
Résistance jusqu'à 100 kg/ml.

Tige d'accrochage T4/4 coloris BLANC.
Longueur: 150 cm.

Crochet aluminium maxi 10 kg.

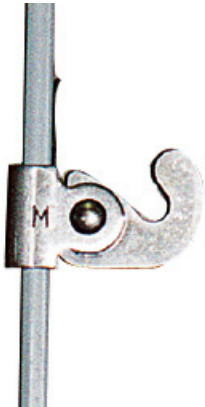

perspective

habiter le beau

Espace | Divers

Catégorie | Affichage sur pieds



Nom | Archimède
Design | Caimi Lab
Dimensions |
80 x 45 x 178 cm



Système novateur d'écrans de division modulaires et équipés. Archimède est un système ouvert formé par des modules assemblés d'une façon flexible de permettre des dispositions différentes : tout droit ou courbé, afin de respecter les exigences esthétiques et fonctionnelles de tous les designs d'une façon raffinée.



Grille d'exposition modulaire structure en acier peint; panneau en polycarbonate transparent (système d'accrochage de tableaux compris).

Montants et traverses en acier peint époxy gris argenté ou blanc mat.

Base en aluminium poli disponibles sur roulettes.

Panneaux en polycarbonate transparent et/ ou grille.

Accessoires : câbles en acier de 4 m + tirants en acier chromé + supports en acier peint.

Divers coloris au choix.

perspective

habiter le beau

Espace | Divers

Catégorie | Affichage sur pieds



Nom | Modul Expo

Dimensions

80 x 180 cm



Pour vos expositions dans les collectivités, les écoles, les musées, les show-rooms ou les bibliothèques,... un lot de 3 ou 4 panneaux en fil métallique facilement assemblables sans outils grâce à des clips plastiques.

3 ou 4 panneaux en fil métallique assemblés par des clips plastiques.

Divers coloris au choix.

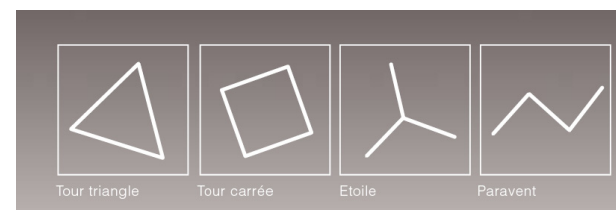

Espace | Divers

Catégorie | Affichage sur pieds

Nom | Isis

Dimensions |

112,2 x 50,5 x 187,5 cm



Grilles modulables.

Isis existe en départ et suivant.

Les grilles peuvent être solidaires et s'articuler à volonté.

Structure: époxy

Panneau d'affichage : tôle revêtement magnétique et effaçable à sec

Grille d'exposition : grille en fil métallique tôle maille de 50mm

Divers coloris au choix.



Espace | Divers

Catégorie | Clausttras

Nom | Quinta

Design | Raul Barbieri

Dimensions |

Montants H 180 cm,

Panneaux 97 x H 165 cm

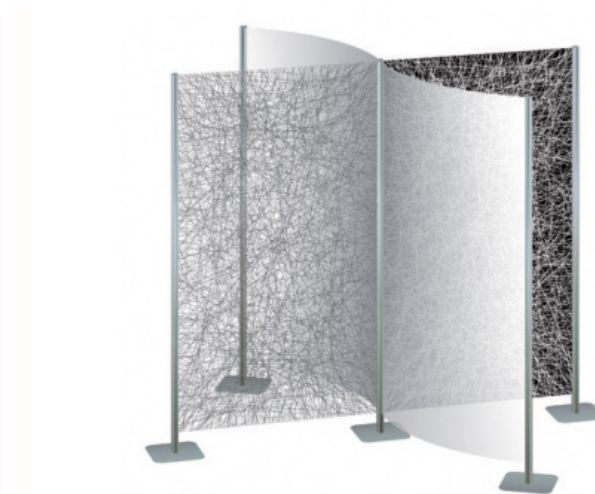
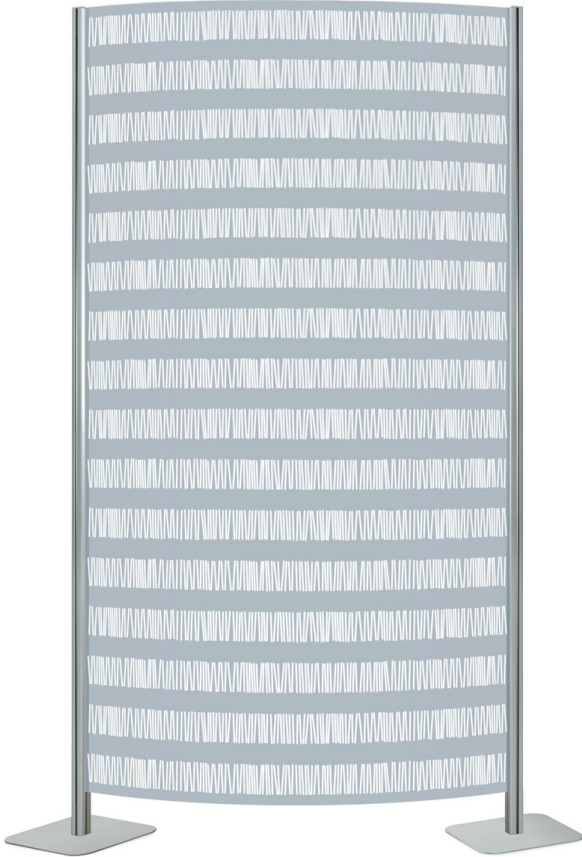

Système de partition modulaire composé de panneaux flexibles avec système de fixation breveté, soutenus par des montants pouvant accueillir jusqu'à 4 panneaux disposés à 90°.

Panneaux en polycarbonate translucide Flame Retardant 0,75 mm texturisé.

Montants en aluminium extrudé anodisé naturel avec bases en acier verni "silver".

En option, les panneaux sont aussi disponibles avec graphiques, ou librement personnalisable sur demande.

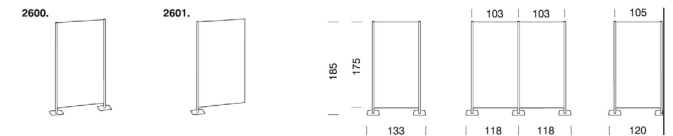

perspective

habiter le beau

Espace | Divers

Catégorie | Clausttras - Paravents acoustiques



Nom | BuzziScreen

Dimensions
80 x 200 cm

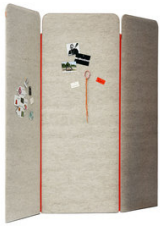

Le BuzziScreen est une interprétation contemporaine de l'écran flexible, conjugué à de nombreux avantages.

Ainsi, il est extensible à l'infini puisque des panneaux peuvent être ajoutés en toute simplicité grâce à un ingénieux système de fermeture éclair recyclé.

Comme pour tous les produits BuzziSpace, épinglez-y objets, photos ou billets doux. Il possède en outre, bien entendu, une fonction insonorisante.

Paravent acoustique en feutre édité par le spécialiste belge du mobilier écologique Buzzispace.

Il est léger et se compose de 3 écrans de séparation reliés par une fermeture éclair (orange).

Il est possible de combiner plusieurs écrans de couleur différente. Produit respectueux de l'environnement (feutre fabriqué à partir de déchets recyclés).



Divers coloris au choix.

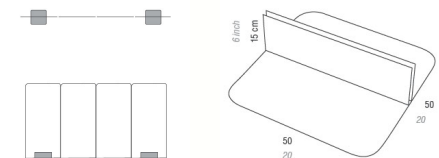

perspective

habiter le beau

Espace | Divers

Catégorie | Clausttras - Paravents acoustiques

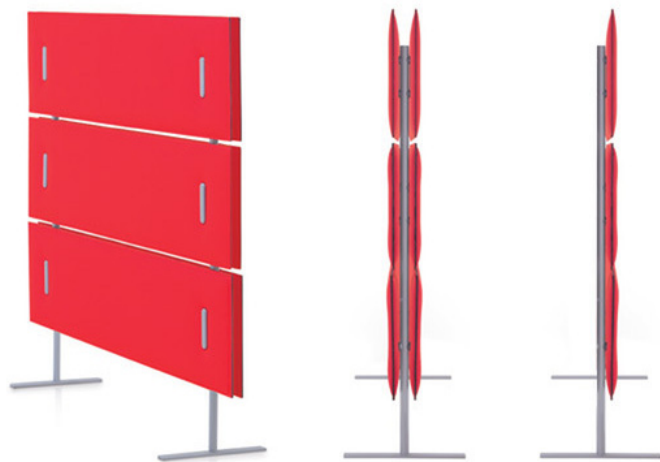

Nom | Mitesco - Snowsound Technology®

Design | Michele De Lucchi

Dimensions

75 x 160 cm

Panneau 75 x 44 cm/ Base piètement Ø 32 cm

Panneaux phono-absorbants avec rembourrage interne en polyester et revêtement externe en tissu de polyester Trevira CS®. La brillante intuition à la base de la technologie brevetée Snowsound® prévoit l'emploi des panneaux en particules à densité variable, qui permet d'obtenir une absorption sélective aux différentes fréquences et par conséquent d'optimiser l'acoustique de l'ambiance, malgré l'épaisseur très mince des panneaux. L'absence de cadres et de coutures et la spécificité du matériel de base en font des panneaux très légers, peu encombrants et qui s'adaptent très bien à toute ambiance.

Panneau avec rembourrage interne en polyester à densité variable Snowsound® Technology. Revêtement externe en tissu de polyester Trevira CS®. Avec jonctions en technopolymère et acier et couvertures frontales en technopolymère gris ou blanc. On peut fixer le panneau directement au mur par des vis (pas incluses). On peut aussi fixer le panneau directement au plafond par des vis (pas incluses) en utilisant le spécial profil niveleur réf. 7M160-GA (pas inclus). Structure en acier peint époxy avec bases en fonte peinte époxy.

Divers coloris au choix pour les panneaux/ Structure gris silver.

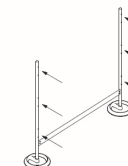
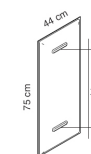

perspective

habiter le beau

Espace | Divers

Catégorie | Claustas - Paravents acoustiques

Nom | ECOFamily

Dimensions

80 x 180 cm

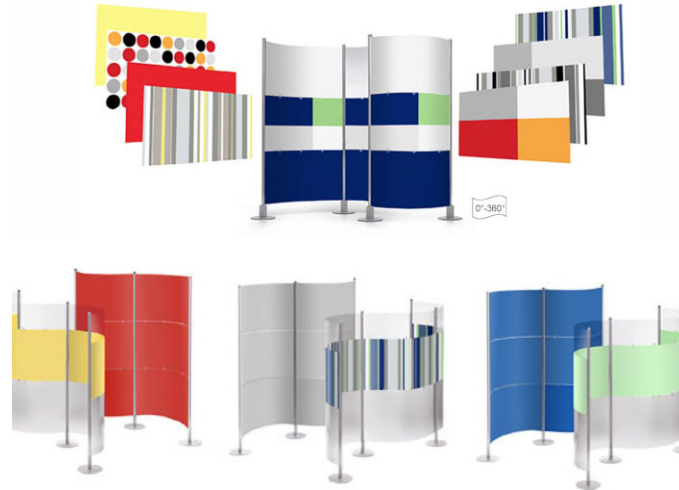

FGBF ECOFAMILY est une collection qui allie la souplesse à des questions telles que sensation spatiale, absorption acoustique, et écologie. ECO-Family est né de la volonté de réutiliser des matériaux recyclés afin de créer une gamme de panneaux recyclés et recyclables.

Les panneaux utilisent des innovations technologiques pour réduire au minimum l'impact sur l'environnement lors de leur fabrication, tout en maintenant leurs caractéristiques.

Les matériaux, les feutres et les tissus utilisés sont garantis respectueux de l'environnement par des certifications. La personnalisation optionnelle est réalisée par encres à base d'eau, conservant ainsi la garantie de respect de l'environnement ECOflex, système d'absorption acoustique autoportant flexible pour diviser l'espace avec un maximum de liberté.

Combinaison totalement novatrice de la flexibilité à 360°, de l'écologie et du pouvoir absorbant afin d'améliorer le confort acoustique des espaces de travail.

ECOtex, système sans absorption acoustique.

Divers coloris au choix.

perspective

habiter le beau

Espace | Divers

Catégorie | Chevalets de conférence

Nom | Chevalet de conférence

Dimensions

L.83.5 x H.178-198 cm



Structure très résistante en tube laqué gris (RAL 7035) aspect chromé, réglable en hauteur de 1780 à 1980 mm.

Surface tôle laquée blanche effaçable à sec et magnétique pour un affichage à l'aide d'aimants, mesurant 1000x665 mm.

2 potences latérales avec pinces pour fixation de feuilles de papier.

Auget en aluminium sur toute la longueur.

Piètement muni de 5 roulettes dont 3 avec frein Barrette à ressorts.

Livré avec bloc de 30 feuilles et 10 aimants .



perspective

habiter le beau

Espace | Divers

Catégorie | Tableaux d'affichage

Nom | Console multi-volets

Dimensions |
90 x 90 cm



Console multi-volets 6 panneaux double face liège

Console murale avec panneaux d'affichage double face pivotants

- Une capacité d'affichage maximum pour un minimum d'encombrement : la console peut recevoir 6 panneaux double face en liège. Ils sont disponibles dans 2 formats de 60x90 ou 90x90 cm et offrent un profil en aluminium.
- La console en acier laqué gris (RAL 9006) mesure 103 cm de hauteur. Les charnières sont en plastique.
- Installation facile. Livrée avec un kit de fixation et des punaises.



Espace | Divers

Catégorie | Tableaux d'écriture & d'affichage

Nom | Tableau mixte

Dimensions |
90 x 120 cm

Tableau d'affichage mural mi magnétique/ mi liège pour affichage par aimants et/ ou punaises.



Tableau mixte

Combination board

Partie liège punaisable + partie écriture
feutre et affichage magnétique.
60x90 cm / 90x120 cm.

Pinboard section + enamelled steel dry wipe,
magnetic section.
60x90 cm / 90x120 cm.

perspective

habiter le beau

Espace | Divers

Catégorie | Tableaux d'écriture & d'affichage

Nom | Tableau blanc

Dimensions |

90 x 60 cm



TABLEAU SB, EMAIL e3 BLANC FEUTRE

Tableau d'affichage magnétique; surface à choisir en acier émaillé vitrifié à 800°C e3 blanc brillant ou en tôle d'acier laquée blanche pour écrire avec des marqueurs effaçables à sec et afficher à l'aide d'aimants.

Encadrement élégant en aluminium anodisé.

Contrebalancement en tôle d'acier ou en feuille d'aluminium. Montage horizontal ou vertical, fixation invisible grâce aux volets rabattables des angles en polypropylène gris.

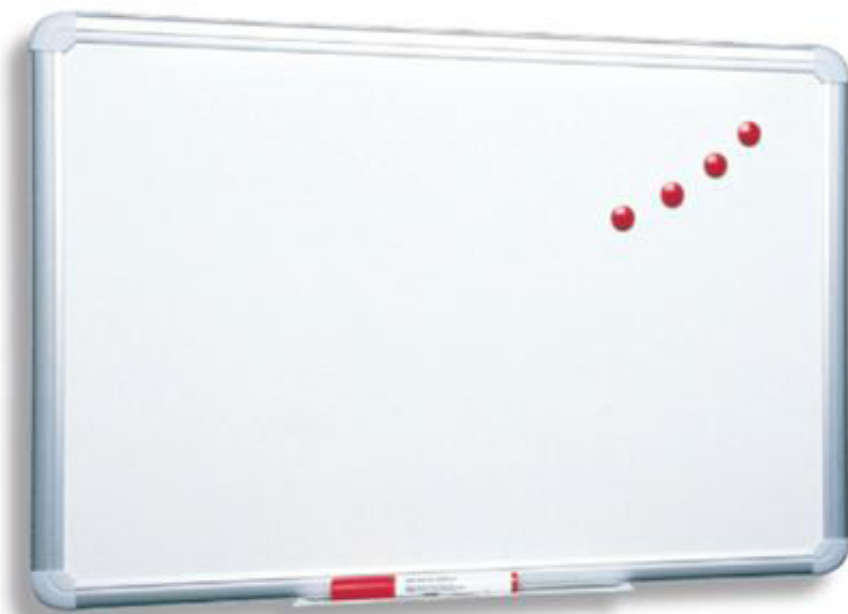
Auget en aluminium anodisé clipsable muni d'embouts

protecteurs et mesurant la hauteur du tableau.

Livré avec notice de montage et kit de fixation.

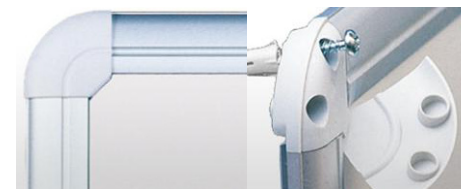

perspective

habiter le beau

Espace | Divers

Catégorie | Tableaux d'écriture & d'affichage



Nom | Multiwall

Dimensions |
460 x 140 cm



Le MULTIWALL propose une immense surface d'écriture et d'affichage continue qui peut mesurer jusqu'à 3 m de hauteur et 12 m de largeur. Magnétique, elle permet d'afficher des documents de grandes dimensions (plans format A0, "storyboards", affiches, photos etc...) grâce à des aimants. Contrecollée sur un support en MDF haute densité résistant à l'humidité et tranchée au jet d'eau à très haute pression, cette surface offre une esthétique soignée avec des bords parfaitement lisses juxtaposables sans rupture d'écriture. Un encadrement en aluminium lisse anodisé réunit l'ensemble des panneaux du MULTIWALL. Visserie de fixation pour mur dur fournie.

Bulles |

Système d'affichage adhésif et mobile permettant d'écrire au stylo pour tableau blanc. Selon dimensions souhaitées.

Divers coloris au choix.



perspective

habiter le beau

Espace | Divers

Catégorie | Vitrines d'affichage

Nom | Leader

Dimensions |

98,5 x 112,3 x 55 cm = 15 A4



Vitrines d'intérieur à portes coulissantes:

- Fond à choisir en tôle pré-laquée blanche effaçable à sec et magnétique ou en liège pour un affichage à l'aide de punaises
- Portes en verre trempé «sécurité» de 4 mm montées sur un profil de glissement
- Serrure située à l'avant et livrée avec 2 clefs
- Encadrement en aluminium anodisé naturel
- Epaisseur utile : 28 mm pour le fond tôle et 15 mm pour le fond liège
- Fixation murale inaccessible après verrouillage de la porte

Fond :

À choisir en métal ou en liège



perspective

Espace | Divers

Catégorie | Systèmes modulaires d'attente

habiter le beau



Nom | Team

Design | Peter van de Water

Dimensions |

195 x 65 x 85 cm

porte-brochures simple 48 x 10 x 38 cm

porte-plantes 62 x 18 x 16 cm

Élément 2 places - élément gauche ou droit selon votre demande - avec dossier panneau décalé compris 1 porte-brochures simple et 1 porte-plantes (accessoires RAL 9016).

Assise entièrement capitonné de tissu divers cat. B. Les éléments d'assise sont pourvus d'une plinthe et de pieds réglables.

Panneaux gris clair ou gris foncé.

Divers coloris au choix.



perspective

habiter le beau

Espace | Divers

Catégorie | Placets d'assise



Nom | Seat Dots

Dimensions |
Ø 36 cm

Placet d'assise rond en tissu.
Revêtement dessus en tissu Maya, dessous en tissu
Plano.

Divers coloris au choix.

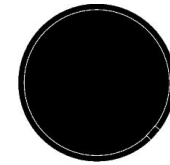

Ø380 Ø15"

perspective

habiter le beau

Espace | Divers

Catégorie | Pendules

Nom | OJ

Dimensions |
Ø 80 cm

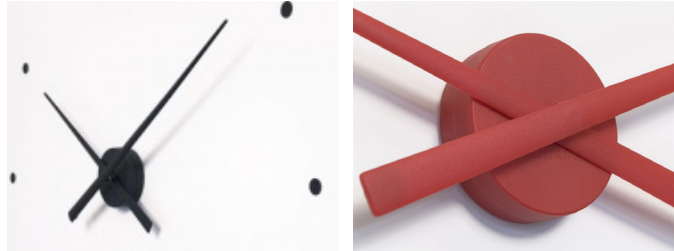
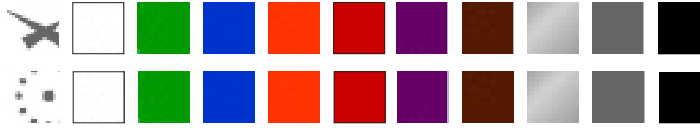

OJ est un nouveau concept de l'horloge murale, de conception d'avant-garde et polyvalent, minimaliste et moderne.

OJ utilise un mécanisme allemand de qualité, totalement silencieux .

OJ saura trouver sa place dans tout type d'espace.

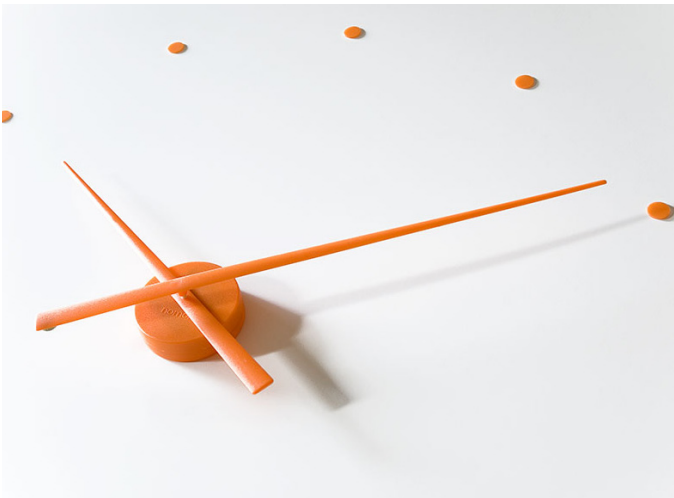

Divers coloris au choix.

Facile à personnaliser : OJ vous offre une multitude de possibilités en vous permettant n'importe quelle combinaison.

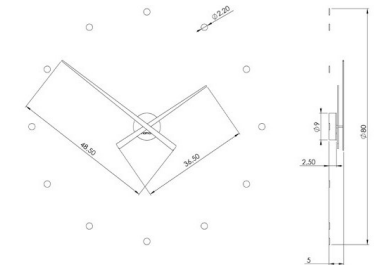

perspective

habiter le beau

Espace | Divers

Catégorie | Pendules



Nom | Ball Clock

Design | George Nelson

Dimensions |
Ø 33 cm

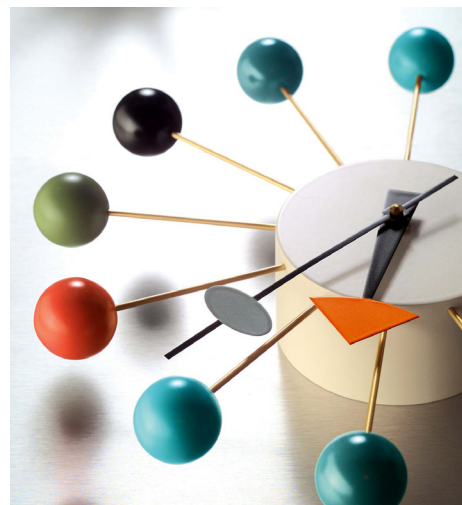

Pour la diversité des matériaux utilisés et leurs formes sculpturales, les horloges de George Nelson incarnent l'esprit des années cinquante. Même de nos jours, ses horloges murales restent une alternative pleine de fraîcheur aux objets habituels de mesure du temps.

Matériaux : différentes essences de bois et types de métal.

Compris dans la livraison : mécanisme à quartz de haute précision, pile 1,5V comprise

Divers coloris au choix:
Finition bois naturel, orange, rouge, noir et multicolore.



Ø330 Ø13"

perspective

habiter le beau

Espace | Divers

Catégorie | Pendules

Nom | Sunburst Clock

Design | George Nelson

Dimensions |

Ø 47 cm



Horloge murale en bois et métaux.

Mécanisme à quartz de haute qualité, pile 1.5 V comprise.

Divers coloris au choix.



Ø470 Ø18½"



perspective

habiter le beau

Espace | Divers

Catégorie | Pendules

Nom | Eye Clock

Design | George Nelson

Dimensions |

76 x 34 cm

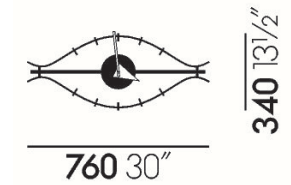
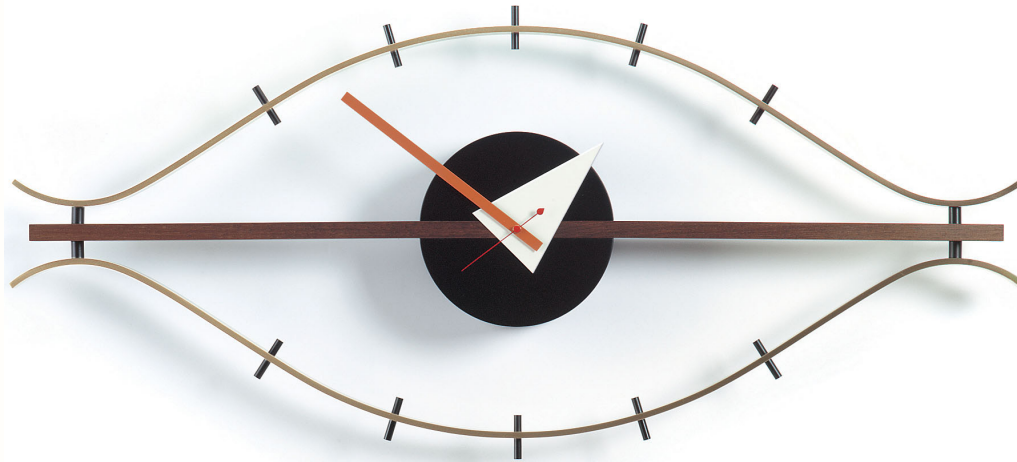

Mécanisme à quartz de haute qualité.

Pile 1,5V comprise.

Matériaux: Laiton/ nois.

perspective

habiter le beau

Espace | Divers

Catégorie | Pendules

Nom | Zoo Timers

Design | George Nelson

Dimensions |

Chouette 27 x 3,5 x 25,5 cm

Elephant 32 x 5 x 32 cm

Poisson 28 x 3,5 x 25 cm

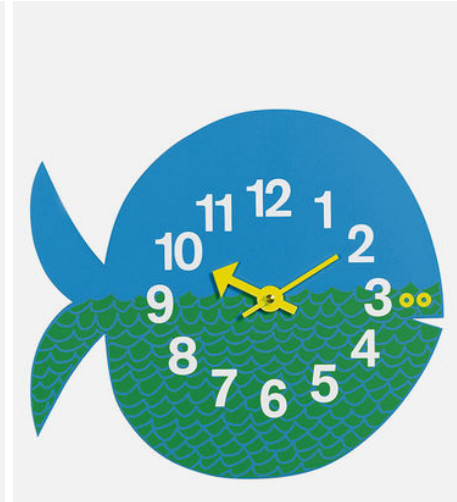

Les Zoo Timers, des figures du monde animal dessinées en couleurs vives, permettent aux enfants d'apprendre l'heure en s'amusant.

Mécanisme à quartz de haute qualité, pile 1.5 V comprise.

Matériau: bois stratifié, impression polychrome

Aiguille: tôle

Divers coloris au choix.

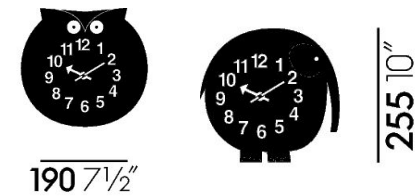

Espace | Divers

Catégorie | Pots de fleurs



Nom | Green Light

Design | Mermelada estudio

Dimensions |

50.3 x 19.3 x 22.5 cm



Le design de ces pots de fleurs fait référence à la lumière émise par les plantes.

GREENLIGHT_T |

Conteneur: Aluminium.

Des pieds de table: Aluminium extrudé.

Base: Acier galvanisé.

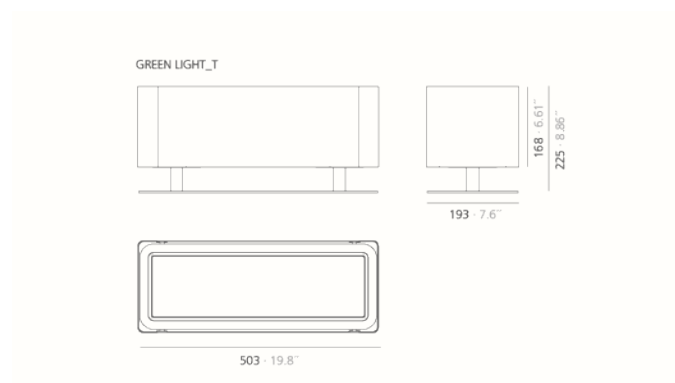

Espace | Divers

Catégorie | Pots de fleurs



Nom | Green Cloud

Design | Mermelada estudio

Dimensions |

Ø 51.5/ 150 cm



Le design de ces pots de fleurs fait référence à la lumière émise par les plantes.

GREENLIGHT_L |

Conteneur: Aluminium.

Colonne: Aluminium extrudé.

Base: Acier. Peinture à base de zinc

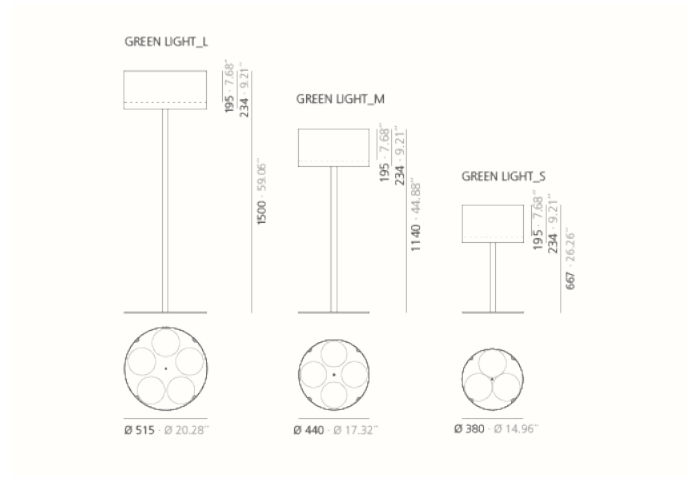

perspective

habiter le beau

Espace | Divers

Catégorie | Miroirs



Nom | François Ghost

Design | Philippe Starck

Dimensions |

65 x 5,7 x 79 cm

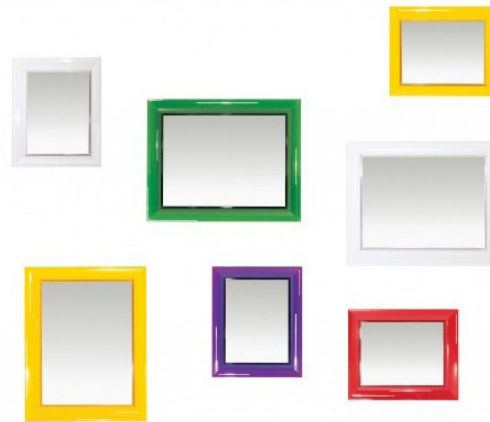

Une série de miroirs muraux rectangulaires rappelant les cadres en cristal biseauté, disponibles en 2 dimensions.

Le cadres sont réalisés en polycarbonate transparent ou coloré avec des découpes en forme d'aile de goéland.

Ils peuvent s'accrocher soit par le côté horizontal soit par le côté vertical. Conçus pour être transparents ou transparents colorés, ils s'inspirent des couleurs de verres de Murano afin de créer un fort effet de profondeur et de richesse.

Les miroirs François Ghost se déclinent également dans une élégante version en couleurs opaques, blanche ou noire.

Matériaux: Polycarbonate transparent ou polyéthylène.

Divers coloris au choix.



Garanties | Fournisseurs

- BONALDO | 2 ans
- BUZZISPACE | 12 mois
- CAIMI | 2 ans
- CASCANDO | 2 ans
- KARTELL | 12 mois
- LAFA | 2 ans
- MAGIS ME TOO | 2 ans
- MBA | 12 mois
- NOMON | 2 ans
- PROMUSEUM | 12 mois
- REXITE | 2 ans
- SCHONBUCH | 2 ans
- SEGIS | 2 ans
- SLALOM | 5 ans
- SYSTEMTRONIC | 2 ans
- VANERUM | 5 ans
- VANESCH | 5 ans
- VITRA | 5 ans